

ŚMIETNIK

Gazeta Szkoły Podstawowej w Sławatyczach



CZERWIEC

TRZEBA



ODECZNAĆ

Wakacje 2000

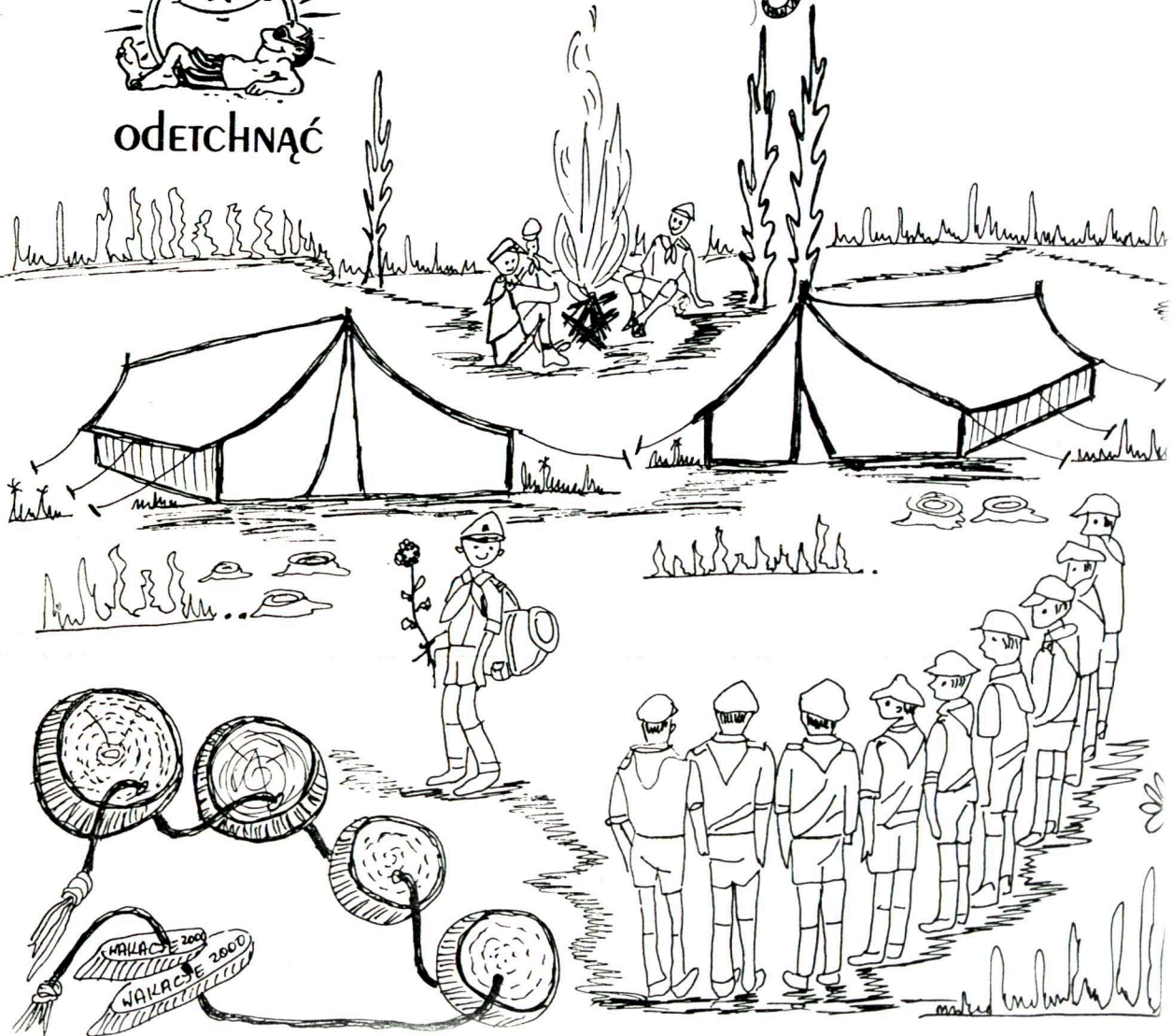

DEDUKTOGRAM

Odgadnięte wyrazy wpisz pionowo. Następnie poprzętno litery z kolejnych rzędów do wskazanych strzałkami kół tworzących kolumnę. Odczytasz z niej rozwiązanie. Litery w każdym z rzędów są oczywiście takie same.

1. nauka o moralności
2. ścinał skazanych
3. schabowy lub mielony
4. noszono w niej władców
5. medykament, lekarstwo
6. australijski "niedźwiadek", uwielbiający pędy eukaliptusa

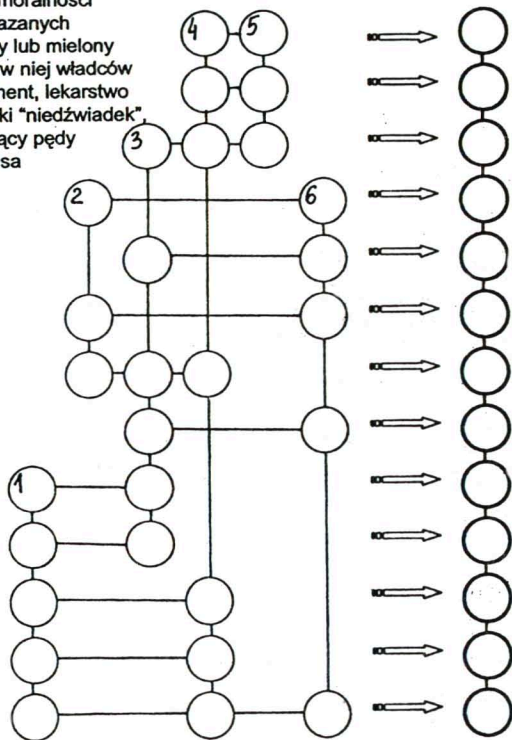

Wstawianka

Objaśnienia wyrazów, które należy wpisać do diagramu podaliśmy w przypadkowej kolejności. Z łatwością ustalisz jednak miejsce wpisywania poszczególnych słów, ponieważ odgadnięte wyrazy – tworzą wraz z LITERĄ, wpisaną już we właściwe pole w diagramie – nowe, dłuższe słowo. Np. NORA + M = NORMA. Hasło utworzą litery z pól ponumerowanych kolejnymi cyframi w prawym dolnym rogu.

- ⇒ gdy je zbudujesz – stawiasz na końcu kropkę
- ⇒ gra prowadzona na specjalnym stole, do której niezbędne są kule i kij
- ⇒ niejedna w talii
- ⇒ porasta trawniki
- ⇒ siedziba dawnych władców

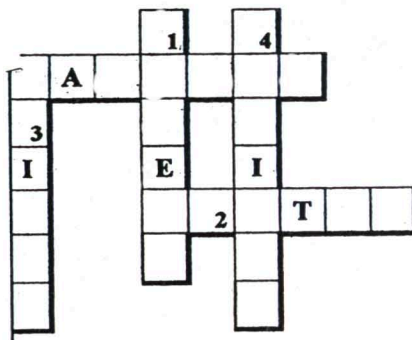

A	I	A	K	A	C	I
T	1	2			3	L
R	4	5				I
O		6				E
R	7		8		9	Ń
E	K	O	A	R	T	Y

PANTROPA

Sposób wpisywania wyrazów do diagramu wyznaczają linie pogrubione. Pierwsze litery wyrazów wpisujemy w pola z cyframi. Dopisane litery, czytane rzędami, utworzą rozwiązanie.

Objaśnienia:

1. rozwiewa włosy
2. w makówce
3. miejska droga
4. przed środą
5. dźwiga głowę
6. łózko marynarza
7. po 99
8. sportowe deski
9. kolorowa pora roku

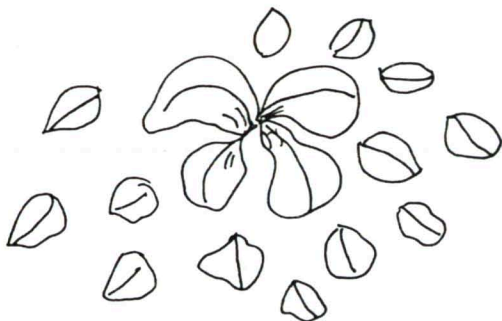
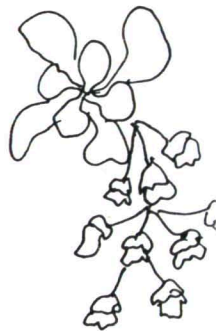

TRÓJKA

Trójka kryje się w każdym z wyrazów, które należy wpisać do diagramu. Również w hasle, które utworzą litery z pól oznaczonych kolejnymi cyframi w prawym dolnym rogu.

1	2	3	4	5	6
7	8	9	10	11	12
13	14	15	16	17	18
19	20	21	22	23	24
25	26	27	28	29	30
31	32	33	34	35	36

1. polityczny, państwowy, np. kapitalistyczny
 2. figura geometryczna
 3. miasto w woj. pomorskim
 4. Gdańsk, Gdynia, Sopot
 5. w ręku Neptuna

Konkursy

„BAŚNIE, MITY I LEGENDY” – konkurs plastyczny

grupa młodsza:

I miejsce - Joanna Bereska kl. III b

grupa starsza:

I miejsce - Tomasz Skibiński kl. VI a

II miejsce - Katarzyna Panasiewicz kl. V b

III miejsce - Tamara Martyniuk kl. V b

IV miejsce - Anita Hasiuk kl. VI b

„KSIĄŻKI DLA MOICH PRZYJACIÓŁ” – konkurs plastyczno-literacki

grupa wiekowa 9-10 lat:

I miejsce - Marta Zagajska, Agnieszka Zagajska

wyróżnienie:

Adrian Sołoduszkiewicz

Ariel Orzełek

grupa wiekowa 11-14 lat:

I miejsce - Aleksandra Skibińska, Monika Sidoruk

I miejsce - Radosław Szczur

II miejsce - Katarzyna Pruniewicz

III miejsce - Izabela Kuniewicz, Katarzyna Kozicka

wyróżnienie:

Angelika Iwaniuk, Tamara Martyniuk

(E.Sz.)

Lubelski Kurator Oświaty

*To, kim jesteś i czego dokonałeś,
jest nieskończenie ważniejsze od tego,
co posiadasz.*

Phil Bosmans

PANI

WALENTYNA SŁAWIŃSKA

nauczyciel
Szkoły Podstawowej
w Sławatyczach

Składam
Pani
serdeczne

PODZIĘKOWANIE

za efektywną pracę z uczniem zdolnym,
który w roku szkolnym 1999/00 uzyskał tytuł laureata
KONKURSU WOJEWÓDZKIEGO z JĘZYKA ROSYJSKIEGO.

Pani umiejętności zawodowe pozwoliły na odkrycie, doskonalenie
i propagowanie wartości intelektualnych wychowanków.
Życzę, aby podejmowane działania zawodowe były źródłem
satisfakcji osobistej i inspiracją do dalszej twórczej pracy.

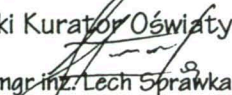
Lubelski Kurator Oświaty

mgr inż. Lech Sprawka

Lublin, dnia 16 maja 2000 r.

Ten dojdzie najdalej
i osiągnie najwięcej, kto trzodzi się
wbrew swojej naturze.

A. de Saint - Exipéry

Dyplom

dla

Ewy Szawarskiej

uczennicy Szkoły Podstawowej
w Sławatyczach
laureata

KONKURSU PRZEDMIOTOWEGO Z JĘZYKA ROSYJSKIEGO,
przeprowadzonego
11 marca 2000 r. w Lublinie.

Na podstawie Zarządzenia nr 19 Ministra Edukacji Narodowej z dnia 20.10.1994 r.
oraz decyzji Lubelskiego Kuratora Oświaty ww. uczniowi przysługuje tytuł „laureata”

Lubelski Kurator Oświaty

mgr inż. Lech Sprawka

Lublin, 16 maja 2000 r.

BOGURODZICA

Bogurodzica jest najstarszym znanym polskim utworem poetyckim i pochodzi prawdopodobnie z końca XIII lub z początku XIV w. Legenda przypisywała autorstwo pieśni św. Wojciechowi, a więc cofała czas jej powstania o trzy stulecia, jednak badania językoznawcze dowiodły, że *Bogurodzica* jest znacznie późniejsza.

Pieśń dochowała się w kilku odpisach rękopiśmiennych oraz w drukach, z których każdy brzmiał nieco inaczej. Nie tylko rozszerzono dwie pierwsze zwrotki, dołączając do nich coraz to nowe, ale wprowadzono liczne zmiany do tekstu pierwotnego. Badacze zabytku mieli więc sporo pracy i kłopotów z ustaleniem czasu jego powstania i autorstwa. Przede wszystkim jednak znaleźli w prastarej pieśni bezcenny materiał do badań języka staropolskiego, przechowujący słowa (np. *dziela*) nigdzie więcej nie występujące.



SKĄD POCHODZI NAZWA?

K r a k ó w: to gród: **K r a k a**; **K r u k a**. Pochodzi od dźwiękonaśladowczej nazwy ptaka *kraka*, tj. *kruka*. Imię **K r a k** było często używane w książęcych rodach Słowian po obu stronach Odry, stąd pełno tam Krakowów. A miasto Kraków występuje już w opisie podróży Ibrahima ibn Jakuba w 965 r., jako *Krakw*, a także w *Rocznikach Magdeburskich* z 996 r. jako *Cracove*.

P o z n a n: to miasto Poznana. Imię **P o z n a n**, tj. „poznany przez swoich czy obcych”, ogólnie; szeroko znany; występuje często u Słowian. Miasto Poznań było odnotowane już w *Rocznikach Magdeburskich* z 970 r., a na znanej mapie z 1270 r. zostało umieszczone jako jedyne miasto Polski, w postaci *Polonie*.



CZY WIESZ, CO TO ZNACZY?

SIEDEM CUDÓW ŚWIATA — tak nazywano w starożytności 7 słynnych budowli lub dzieł sztuki, które zadziwiali współczesnych. Były to: mury Babilonu; chryzolefantynowy posąg Zeusa w Olimpii dłuta Fidiasza; wiszące ogrody Semiramidy w Babilonie; kolos rodyjski; piramidy egipskie; mauzoleum Mausolosa, satrapy Karii, w Halikarnasie; świątynia Artemidy w Efezie.

MORGANATYCZNE MAŁŻEŃSTWO — związek zawarty przez osobę z domu królewskiego lub ze stanu arystokratycznego z osobą niższego stanu, która wraz z małżeństwem nie nabywa tytułu ani nie dziedziczy majątku. Dotyczy to także dzieci zrodzonych z tego związku.

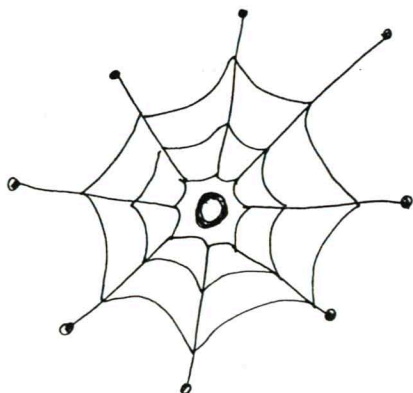
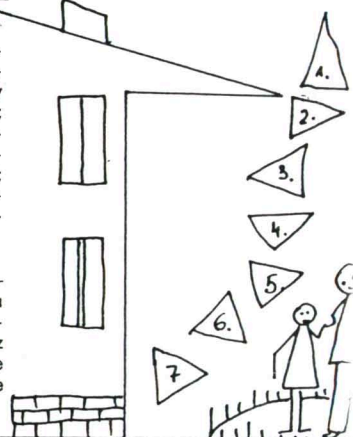

W DAWNEJ POLSCE — BORUTA

Z wyrazu *bór* powstało imię polsko-słowiańskie Borysław, Borys, Borek i Boruta. Ze zaś w dawnych pojęciach narodu, przechowanych dotąd przez lud wiejski, istniał zły duch, czyli czar borowy, leśny borowiec, borowik, skutkiem więc podobieństwa w brzmieniu i związku z pojęciem boru, lud przeniósł nazwisko ludzkie Boruta (jak to potwierdza i Karłowicz) na diabła, zwanego także borowym, rokitą, rokickim, wierzbickim, łozińskim, jako na ducha, mieszkającego w boru, rokitach, łozach i suchych wierzbach. Podania o Borucie, który zajęty był straszaniem ludzi nocą po groblach i lasach i płataniem psot przez sprowadzanie ich z dobrej drogi, a ukazywał się nieraz w postaci psa czarnego, krążyły po całym kraju, zarówno u ludu, jak szlachty, z tą różnicą, że lud w nie wierzył, a szlachta z nich się śmiała.

ZYGMUNT GLOGER, *Encyklopedia staropolska*

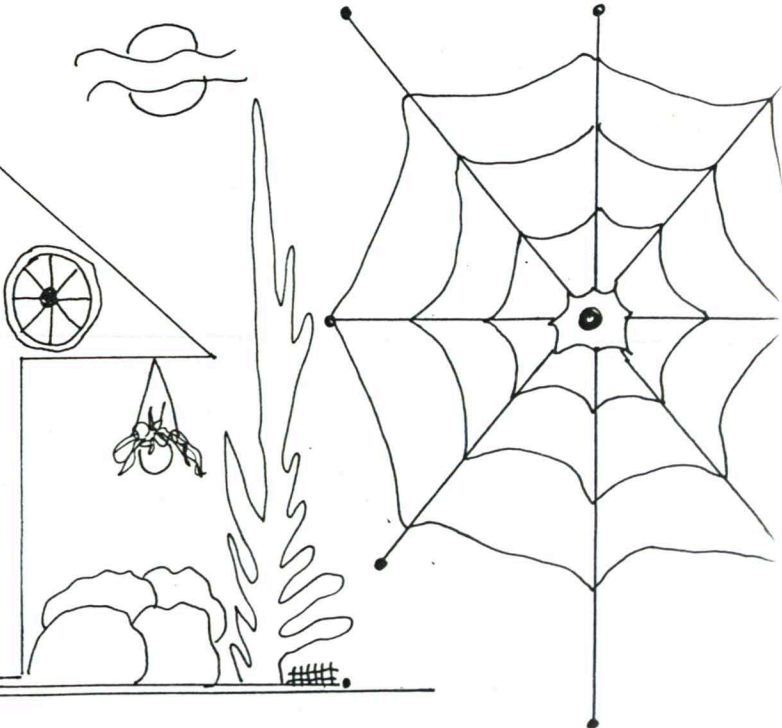

ZAMKI POLSKIE — LEGNICA

Skromny gród drewniano-ziemny z początku XI wieku stał się z czasem siedzibą kasztelańską, w XIII wieku zaś doczekał się zamku. Wzniósł go książę Henryk Brodaty. Wjazd do rezydencji broniły dwie kamienne wieże — św. Piotra i św. Jadwigi. Piastowie legnicy podejmowali próby przebudowy zamku. Najpiękniejszym owocem tych działań jest portal renesansowy z 1533 r., zaprojektowany przez Jerzego z Ambergu. Kiedy po 1675 r. zamek stał się siedzibą starostów austriackich, zaczął podupadać. Po pożarze w 1711 r., który zniszczył dwa skrzydła, dawną książęcą rezydencję przekształcono na magazyn zbożowy. W 1740 r. Fryderyk I zdobył Legnicę i przyłączył ją do Prus. Zamek pozabawiono jego pierwotnej funkcji: pełnił już tylko rolę gospodarczą. Zniszczenia spowodowane podczas II wojny światowej odsłoniły dawne mury henrykowskie, dzięki czemu badacze mogli zrekonstruować pierwotny wygląd zamku.



LEGENDA O PIAŚCIE

Niedaleko Kruszwicy żył ongiś mądry i gospodarny kmięć, Piast kołodziej, ze swą dobrą żoną Rzepichą. W dniu siódmych urodzin ich syna Ziemowita w zagrodzie pojawiło się dwóch nieznanymi wędrowców. Piast ugościł ich ze szczerego serca i poprosił, by wzięli udział w ceremonii postrzyżyn. Na zakończenie uroczystości jeden z podróżnych rzekł: „W imię Ojca i Syna, i Ducha Świętego chrzczę ciebie, Ziemowicie” — i pobłogosławił chłopca. W jakiś czas później poddanych księcia Popiela poczęła nękać głód. Tylko ze spiżarni Piasta dóbr nie ubywało. Gospodarze uznali, że widocznie dwóch świętych gościł i odtąd spoczął na nim widomy znak łaski. I dlatego po sromotnej śmierci Popiela rada kmieci zdecydowała, że właśnie Piasta chce mieć za księcia.



LEGENDA O POPIELU

Jeden z następców Lecha, Popiel, okazał się księciem chciwym i okrutnym. Żądę władzy absolutnej dodatkowo podsycala w nim żona, Niemka. Wyśmiewała go mówiąc, że w jej ojczyźnie zaden książę nie słuchałby rady kmieci. Popiel zaprzestał więc zwoływania wieców, na co gospodarze odpowiedzieli odmową posłuszeństwa. Książę obawiał się, że z konfliktu skorzystają jego stryjowie i wspierani przez kmieci odbiorą mu władzę. Zaprosił więc stryjów do swego zamku w Kruszwicy nad jeziorem Gopło i podczas uczyty zglądził ich zatrutym winem. Gdy jednak zbrodniczy małżonkowie świętowali zwycięstwo, zaatakowały ich stada myszy, które wyległy się z ciał zamordowanych. Dopadły Popiela na szczycie wieży wznoszącej się na wyspie pośrodku jeziora — i zagryzły go.

LEGENDA O LECHU, CZECHU I RUSIE

Dawno, dawno temu, kiedy nasze ziemie porastał gęsty bór, trzej bracia, Lech, Czech i Rus, ruszyli w różne strony świata szukać terytoriów, na których mogliby utworzyć królestwa. Lech skierował się na północ. Długo przedzierał się przez lasy i moczary, aż wyszedł na równinę położoną nad rzeką Wartą. Okolice były tam piękne, gleby żyzne, rzeki pełne ryb, a i zwierzyny łownej w puszczech nie brakowało. Lech nie namyślał się długo. „Tu zostanie” — zdecydował i rozkazał swoim wojom ścinać drzewa na budowę grodu. Na najpotężniejszym z dębów odkryto gniazdo białych orłów. Lech uznał to za dobry omen. Orła umieścił w swoim herbie wojennym, gród zaś, który wznosił, nazwał Gniezdem.



ZAMKI POLSKIE — KRUSZWICA

Położone na półwyspie (dawniej wyspie) jeziora Gopło ruiny wiążą się z legendą o Popielu. Nie wiemy, czy istniał on naprawdę, czy też opowieść miała jedynie sens symboliczny. Natomiast na podstawie badań archeologicznych możemy twierdzić, że w tym miejscu gród istniał już w X wieku. Murowany zamek wznosił w XIV wieku Kazimierz Wielki jako potężną warownię. Był tam i most zwodzony, i arsenał, i mury — zdawałoby się — nie do zdobycia. Zamek kruszwicki stanowił część zapisu króla Kazimierza dla księcia słupskiego Każka. Testament jednak został unieważniony, zamek zaś przeszedł w ręce Ludwika Węgierskiego. W styczniu 1655 r. nastąpiły dla Kruszwicy czarne dni. Przybyły do niej wojska szwedzkie, stacjonowały tam ponad dwa lata, a opuszczając miasto podpaliły twierdzę. Pozostałości wspaniałej budowli stały się łupem okolicznych mieszkańców. Do dziś zachowała się jedynie osmioboczna wieża zwana Mysią, w której ongiś mieściło się więzienie.

OLSZTYN

Pierwsze wzmianki dotyczące Olsztyna pochodzą z połowy XIV w. Z osady przy zamku kapituły warmińskiej wykształciło się miasto, które w 1440 r. przystąpiło do Związku Pruskiego. Od 1466 r. należało do Polski. W latach 1516—1521 (z krótką przerwą) administratorem dóbr kapituły był Mikołaj Kopernik. On to przygotował zamek do obrony przed Krzyżakami. Obywatele miasta uczcili pamięć wybitnego astronoma m.in. otwarciem w 500-lecie jego urodzin Planetarium Lotów Kosmicznych. Po pierwszym rozbiore Olsztyn przeszedł pod panowanie Prus. Pomimo nasilonej germanizacji stał się centrum polskiego ruchu narodowego i kulturalnego na Warmii. W 1866 r. rozpoczęto wydawanie „Gazety Olsztyńskiej”; działała tam polska szkoła oraz liczne organizacje. W latach 1920—1939 Olsztyn pozostawał w granicach Niemiec. Do Polski powrócił w 1945 r.

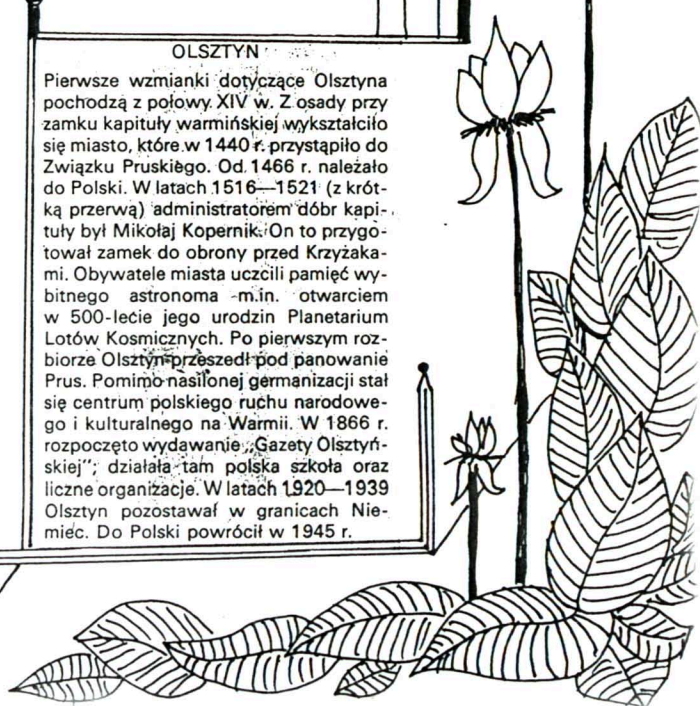

LEGENDA O STOPCE KRÓLOWEJ JADWIGI

Lud krakowski czcił i kochał swą panią, królową Jadwigę, za jej rozum i serce. Pewnego dnia władczyni, przyglądając się postępowi prac przy wznoszeniu kościoła, dostrzegła zatroskanie na twarzy jednego z murarzy. Spytała go więc o przyczynę smutku. Okazało się, że żona budowniczego leży ciężko chora, a on jeszcze nie dość zarobił, by dzieci nakarmić i lekarstwo cierpiącej kupić. Królowa bez słowa postawiła stopę na pobliskim kamieniu, odpięła złotą klamrę od sandała i wręczyła ją biedakowi. Robotnik udał się szybko do domu, a kiedy uradowany wrócił do pracy, dostrzegł na kamieniu odcisk ludzkiej stopy, dokładnie w tym miejscu, gdzie królowa oparła nogę. Na pamiątkę tego cudu głaz wmurowano w ścianę świątyni.



KOBIETA A STYL

Każda kobieta chce być zauważona w swoim otoczeniu, a to oznacza, że trzeba wypracować swój styl. Niestety, przychodzi to dopiero z czasem. Własny styl to nie tylko ubranie, ale także fryzura, makijaż, perfumy, sposób poruszania się itp. Nie naśladujemy więc niewolniczo modelek z pierwszych stron żurnali, bo możemy narazić się na śmieszność. Dyskretna elegancja to prosty krój ubrania, zgaszone kolory, szlachetne materiały, wygodne i w dobrym gatunku obuwie, stosowna biżuteria. Perfumy zawsze subtelne, jedynie na wieczór o mocniejszym zapachu. I jeszcze jedna zasada — lepiej kupić jeden kostium czy płaszcz, ale w dobrym gatunku, aniżeli parę ciuzzków byle jakich.

Naiwnie obawiamy się śmierci, nieświadomi, że życie jest korowodem zamierających i nowo narodzonych momentów. Rok — tylko próba zrozumienia wieczności na powszedni użytek. Chwila trwa tyle, ile uśmiech lub westchnienie.

JANUSZ KORCZAK

CZY WIESZ, CO TO ZNACZY?

Per aspera ad astra (łac.) — przez cierpienie do gwiazd, czyli: przez trudy, cierpienia do sukcesu.

Per fas et ne fas (łac.) — godziwymi i niegodziwymi sposobami, czyli: nie przebierając w środkach, cel uświęca środki.

Carpe diem (łac.) — dosłownie: chwytaj dzień, czyli: korzystaj z każdego dnia, nie marnując mijających dni.

Medice, cura te ipsum (łac.) — lekarzu, ulecz samego siebie.



OBRAŻANIE SIĘ

Osoby obraźliwe są niezwykle męczące dla otoczenia. Doszukiwanie się obraźliwych intencji w często zupełnie niewinnych sytuacjach i zachowaniach innych ludzi bardzo utrudnia życia i sprawia, że znajomi zaczynają takiej osoby po prostu unikać, gdyż nie są w stanie przewidzieć wszystkich okoliczności, w których może ona poczuć się dotknięta. Co jednak robić, gdy ktoś obrazi nas naprawdę? W przypadku obrazy poważnej i zamierzonej nie jest najlepszym sposobem rewanżowanie się obrazą (często jeszcze poważniejszą) ze swojej strony. Najlepiej ochłodzić stosunki lub w ostatecznym przypadku zakończyć znajomość z taką osobą. Jeśli nastąpią przeprosiny i zdecydujemy się je przyjąć, należy zrobić to bez dalszych komentarzy i walkowania sprawy.

PERFUMY, PACHNIDŁA, WONNOŚCI

Jak używać pachnidła, by zaślubić namiano kobiety eleganckiej? Przede wszystkim należy wiedzieć, że woda toaletowa i kolońska to kosmetyki na przedpłudnie, a perfumy, których zapach jest trwalszy i intensywniejszy — na wieczór. Nigdy nie należy się „zlewać” ani wodą toaletową, ani tym bardziej perfumami. Są miejsca na skórze, które po uperfumowaniu będą intensywniej i dłużej utrzymywały zapach: wewnętrzne przeguby dłoni, skóra za uszami, dekolty, góra skroni tuż przy nasadzie włosów. Stosując perfumy trzeba pamiętać, że ich zapach nie powinien się mieszać z zapachem dezodorantu, mydła czy lakieru do włosów. Niech więc kosmetyki te będą słabiej perfumowane.

Miłość jest jak cień człowieka
kiedy ją gonisz — ucieka,
kiedy uciekasz — to goni

Serce jest astrologiem —
zgaduje zawsze prawdę.

CALDERONI

ZUPA Z MŁODEJ POKRZYWY

Ok. 50 dag liści młodej pokrzywy ugotować wrzucając do posolonej wrzącej wody. Następnie odlać, przelać zimną wodą i posiekać. Stopić w rondelku 1 łyżkę masła (lub margaryny), dodać pokrzywę, 1 łyżkę mąki i całość poddusić. Przetrzeć przez sito, przelewając wcześniej przygotowanym gorącym rosołem (1 1/2 litra — może być także z kostki). Doprowadzić na krótko do wrzenia. Wlewać zupę do wazy, w której przedtem trzeba rozmaścić 1—2 żółtka. Najlepiej podawać z grzankami.

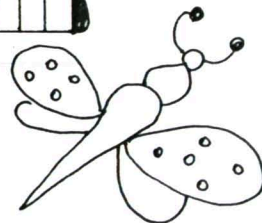
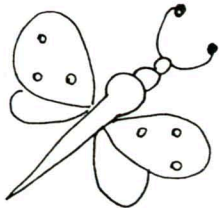
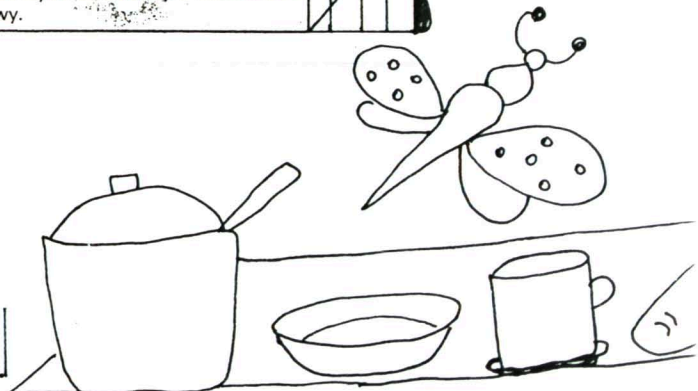

Zagadkowa krzyżówka

Tradycyjne objaśnienia zastąpiliśmy zagadkami. Hasło odczytasz z pól ponumerowanych w prawym dolnym rogu kolejnymi cyframi.

Jak się to drzewo nazywa, je się białą korą okrywa?

Co jest to róża, jest to jeź. Nie na polach je też.

Te srebrne ranne tzy na trawie, co wnet wysuszy, tylko na całodzienną swą wędkę w letni dzień wyruszy.

Po żelaznym jego grzbiecie, przez rzekę przejść możecie.

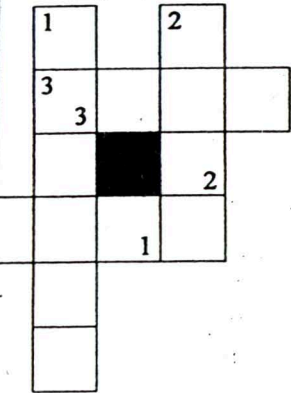

Japońska krzyżówka

Hasło powstanie z liter z pól oznaczonych kolejnymi cyframi w prawym, dolnym rogu.

PIONOWO:

- japońska sztuka układania kompozycji z kwiatów
- japoński rycerz
- japońska sztuka układania poetyckich aforyzmów
- japońska sztuka uprawy miniaturowych drzew

POZIOMO:

- dawny japoński władca
- najpopularniejszy japoński napój
- tradycyjny japoński strój
- jest nim Fudzi

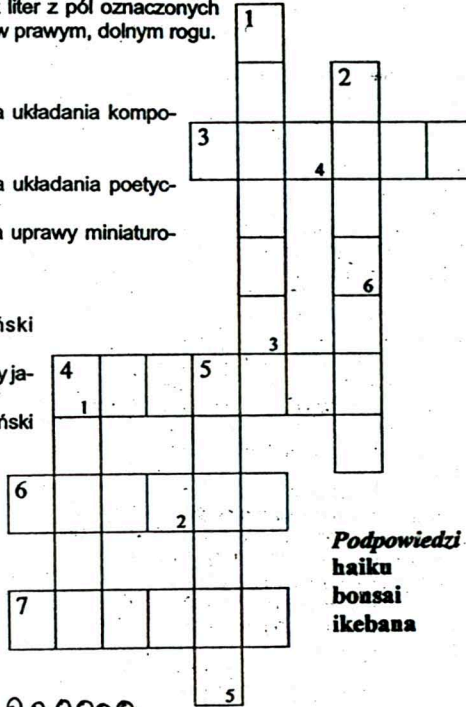

Podpowiedzi:
haiku
bonsai
ikebana

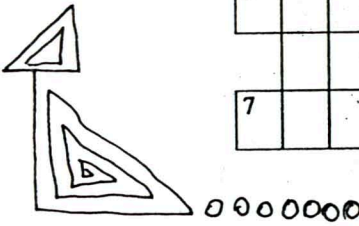

- Jasiu, dlaczego Kazio tak płacze?
- Bo widzi, jak ja jem ciastko, a jemu nie chcę dać.
- A jego ciastko jest już zjedzone?
- Tak, i też płakał, jak je jadłem.

PANTROPA

Wzgardnięte wyrazy wpisz do diagramu (część liter tych wyrazów już została ujawniona). Początek słowa w polu z liczbą. Sposób wpisywania znacząją linie pogrubione. Dopisane do diagramu litery, czytane rzęmi, utworzą rozwiązanie. Bardzo optymistyczne majowe przysłowie.

W sprząta pokład statku
marka samochodu
uchwyt do mocowania przedmiotów podczas ich obróbki w warsztacie
pobudza nas do jakiegoś zachowania
charakterystyczny dla wiersza
ziemia uprawna
siana lub... 60 jajek
unoszą się nad gotującą się wodą
Odra lub Wierp

- widać je, gdy nic nie ma w garnku
- morski ptak
- matematyczna niewiadoma

PODPowiedz: BODZIEG



Zagadkowa krzyżówka

Tradycyjne objaśnienia zastąpiliśmy zagadkami. Hasło odczytasz z pól ponumerowanych w prawym dolnym rogu kolejnymi cyframi.

- Może być z ciasta, może być z piasku, a może być i żywa, choć raczej zdrobnienia się wtedy używa.
- Unosi szybowca, popycha zagłowca, obraca wiatrali – sńcz z niego takil
- W wierszu Pana Tuwima było ptasia, wy go słuchacie w domu i czasem w klasie.
- Choć nie jest myśliwym, kłóli pokrowanie. Nie jest kominiarzem, a na dachu stanie.

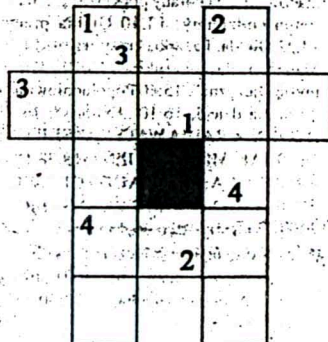

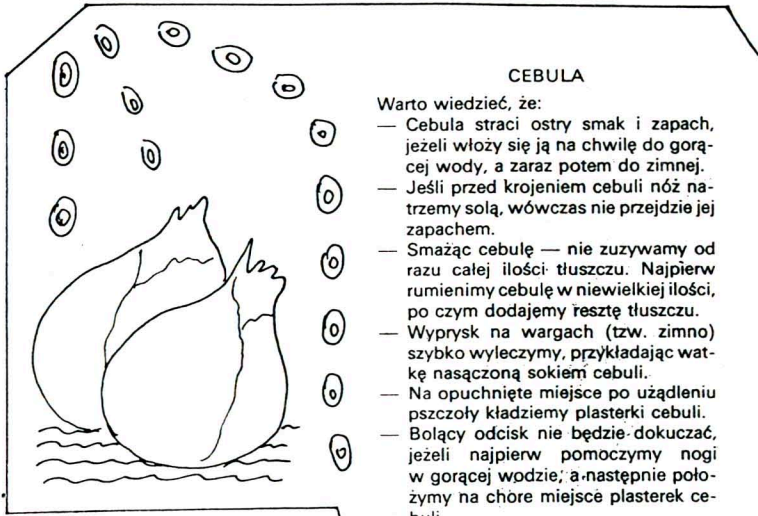

CEBULA

Warto wiedzieć, że:

- Cebula straci ostry smak i zapach, jeżeli włoży się ją na chwilę do gorącej wody, a zaraz potem do zimnej.
- Jeśli przed krojeniem cebuli nóż natrzemy solą, wówczas nie przejdzie jej zapachem.
- Smażąc cebulę — nie zużywamy od razu całej ilości tłuszczu. Najpierw rumienimy cebulę w niewielkiej ilości, po czym dodajemy resztę tłuszczu.
- Wyprysk na wargach (tzw. zimno) szybko wyleczymy, przykładając watekę nasączoną sokiem cebuli.
- Na opuchnięte miejsce po użądleniu pszczoły kładziemy plasterki cebuli.
- Bolący odcisk nie będzie dokuczał, jeżeli najpierw pomożemy nogi w gorącej wodzie; a następnie położymy na chore miejsce plasterki cebuli.
- Sok z utartej cebuli czyści doskonale ślady po muchach na obrazach, lustkach i szybach.

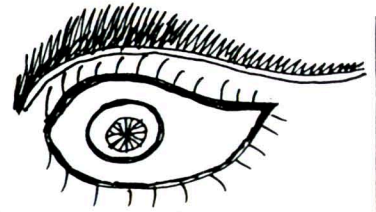

WZROK

Galka oczna człowieka waży ok. 7 g i ma ok. 2 cm średnicy. Fale świetlne, wchodząc do oka ludzkiego, przechodzą kolejno przez przezroczystą rogówkę, komorę przednią, otwór w tęczówce, soczewkę, tylną komorę i w końcu dochodzą do wrażliwej siatkówki. Tęczówka nadaje oku barwę. Okrągły otwór w obrębie tęczówki nazywa się źrenicą. Normalna źrenica ma wymiary 2,5—4 mm, ale czasem stwierdzano nawet 1,5—8 mm. Oczy nigdy nie pozostają w spoczynku: ruchy głowy powodują poprawki położenia oczu, a także oczy same poruszają się i niespokojne drżenie jest dla nich charakterystyczne. Czytanie polega również na skokowych ruchach oczu. Przy głośnym czytaniu oczy wyprzedzają głos i zwykle można jeszcze powiedzieć około pięciu wyrazów, gdy nagle zgaśnie światło.

JAJECZNICA

Powszechna już w dawnej Polsce potrawa z jajek smażonych na maśle lub na słoninie, przyprawiona niekiedy szczyptką i plasterkami kiełbasy. Kiedy generałowi Kazimierzowi Pułaskiemu jako dar osobliwy przysłano worek kartofli, jego kucharz — nie wiedząc, co z nimi zrobić — ugotowawszy podał razem z jajecznicą. Wszyscy obecni przy stole nie mogli się nachwalić tej nowej potrawy.

Jajecznicę smażymy na małym ogniu, mieszając, gdy osiągnie pożądaną konsystencję, podajemy w patelni, w której się smażyła: na śniadanie — do chleba z masłem, na kolację — do ziemniaków z wody i zielonej sałaty polanej śmietaną z odrobiną soli.

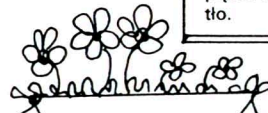
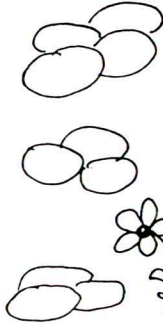

LIPOSOMY

Są to mikroskopijne cząsteczki — aktywne pęcherzyki tłuszczowe — odpowiedzialne za poziom wilgoci w skórze, ponadto, dzięki niezwyklej zdolności przenikania przez błony komórkowe, znakomite nośniki substancji biologicznie czynnych, reaktywujących i regenerujących żywe komórki. Kremy zawierające liposomy, zdecydowanie skuteczniejsze niż kosmetyki pozbawione owych „mini-transporterów”, przeznaczone są do systematycznej pielęgnacji każdego rodzaju skóry przez kobiety powyżej 25 roku życia. Kremy z liposomami poprawiają strukturę skóry, zapobiegają nadmiernej utracie wilgotności, przywracają jędrność i elastyczność, powodują wyraźne wygładzenie zmarszczek i opóźniają powstawanie nowych.

RYBY

Warto wiedzieć, że:

- Ryby słodkowodne — karpie, liny — tracą biotnisty smak, jeżeli przed smażeniem wymyjemy je starannie w mocno osolonej wodzie.
- Ryby morskie będą bielsze i lepsze w smaku, a także stracą specyficzny zapach, jeżeli przed smażeniem skropimy je octem lub sokiem z cytryny.
- Ryby solimy tuż przed smażeniem. Sól wyciąga wodę — jeśli więc osolimy znacznie wcześniej, będą po usmażeniu mniej smaczne i mniej soczyste.
- Ryby najlepiej smażyć na oleju. Smażymy je odkryte, ponieważ pod przykryciem tracą chrupkość. Po usmażeniu trzymamy je na odkrytej patelni.
- Aby przekonać się, czy ryba jest świeża, należy nacisnąć mięso palcem. Jeżeli pozostanie ślad, oznacza, że ryba jest nieświeża, jeżeli zaś zniknie — znaczy, że ryba jest świeża.
- Ryby łatwiej oczyścić z łuski, jeżeli skropi się je octem.

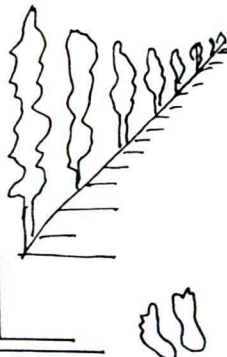

KARTOFLE W ŁUPACH

Nazywamy je także „kartoflami w mundurkach”. Zagotować wodę z solą. Kartofle obmyć bardzo starannie. Włożyć do gotującej się wody i liczyć na ugotowanie 20 min od chwili ponownego zagotowania się wody; Sprawdzić, czy są dość miękkie, przez nakłucie szpilką największego kartofla. Jeśli szpilka łatwo wchodzi; wyjąć kartofle z wody i podać w serwetce. Do kartofli w łupach podaje się świeże masło w czarce i gruboziarnistą sól na spodeczkach. Można je także jeść z oliwą lub z filetami marynowanych śledzi.

E. POZIEŃSKA Nauka przyrządzania potraw w sześciu lekcjach

KONKURS LITERACKO-PLASTYCZNY

BAJKI, BAJECZKI...



KLUB KULTURY „EUREKA” w BIAŁEJ PODLASKIEJ
ZAPROSIL JOANNĘ BERESKĄ, z KL. III b NA IMPREZĘ
„BAJKOLAND”, KTÓRA ODBYŁA SIĘ 6.06.2000.
W/W UCZENNICZKA OTRZYMAŁA WYROZNIENIE W KONKURSIE
PLASTYCZNYM. GRATULUJEMY JOASI i p. NINIE HASIUK.

W dniu 30.05.2000r. odbyły się
w Międzyrzeczu Podlaskim eliminacje
XIX małego konkursu recytatorskiego.
Zespół szkół w Stawiatyczach
reprezentowały:

Adela Grunhorsho - kl. II b

Megole Zargajsho - kl. VI a

Iza Powreczsho - kl. I b G

W/w uczennice otrzymały nagrody
wizualne i dyplomy. Gratulujemy.
Dziękujemy p. Joli Żukowskiej za
transport

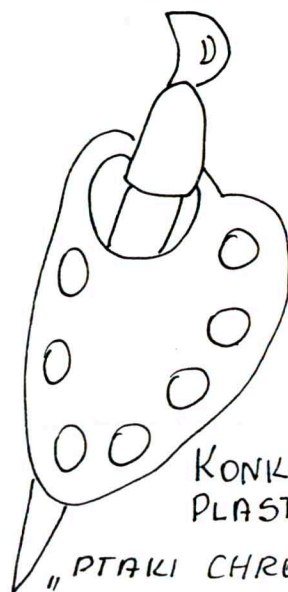

KONKURS
PLASTYCZNY

„PTAKI CHRONIONE”

Białski Osiedlowy Dom Kultury
przyznał wyróżnienia:

SYLWIA SZCZEPAŃSKA II b

PATRYK CZAJKOWSKI II a

Gratulujemy uczestnikom
oraz PANIOM WYCHOWAWCZYNIOM

Leśna krzyżówka

Nasza krzyżówka pachnie lasem. Nic dziwnego – w każdym z wyrazów, które trzeba wpisać do diagramu szumi LAS... chociaż w jednym ze słów – na opak. Znajdź ten wyraz i podaj go jako rozwiązanie tej łamigłówki.

1. szkolny sprawdzian wiadomości
2. podpira się nią staruszek
3. pracownia szkolna
4. mieszkał tam Jan Kochanowski
5. historyczna dzielnica Polski – Biała Podlaska leży na jej terenie
6. zagajnik, młodnik
7. wyrostek, wyrosnięty młodzian
8. specjalne obciążenie np. statku lub balonu
9. najzimniejszy stan USA
10. sznur z ruchomą pętlą używany przez kowbojów
11. w nim znaczki
12. rozlegają się po koncercie
13. szkolna lub szpitalna
14. żyją w nim zakonnicy

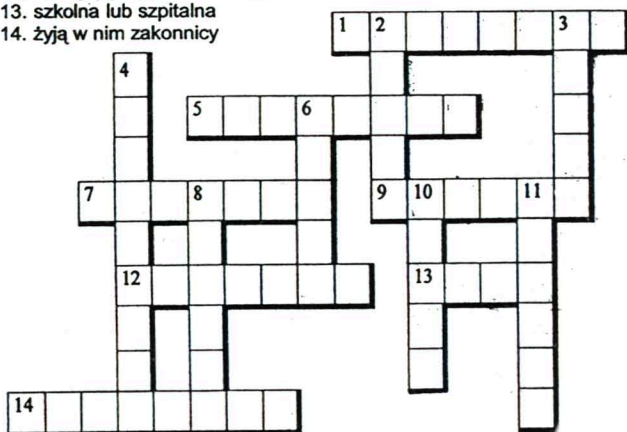

UZUPEŁNIANKA

Uzupełnij diagram literami tak, by powstały 7-literowe wyrazy. Właściwie dopisane litery utworzą hasło.

R	U	S		L	K	A
L	E	G		I	C	A
Ż	A	N		A	R	M
K	Ę	T		Z	Y	N
R	O	D		I	N	A
K	O	P		R	T	A
P	A	C		E	N	T
T	R	A		T	O	R
S	T	O		S	K	O

delikatne ręce?
— Nic...

Mama pyta Jasia:
— Co ci najbardziej smakowało w dzisiejszym obiedzie?
— Musztarda.

Tata wymierzył Jasiowi porcję kłap-sów. Kiedy skończył, mówi:
— Wierz mi, synku, że twoja kara boli mnie tak samo jak ciebie.
— Możliwe, ale nie w tym samym miejscu.

Zosia pisze do mamy do sanatorium:
„Ten zabytkowy wazon, który był w naszej rodzinie przekazywany z pokolenia na pokolenie, wczoraj stłukło moje pokolenie...”

Nowy dyrektor szkoły, w pierwszym dniu urzędowania wpada do jednej z klas, z której dobiega głośny hałas. Widzi wyrosniętego młodzieńca, który krzyczy głośniejsz od innych. Energicznie wyprowadza go na korytarz i stawia w kącie. Po chwili do pokoju kierownika wchodzi kilku uczniów i pyta:
— Czy możemy już iść do domu?
— A dlaczego?
— Bo chyba nie będzie lekcji, skoro pan profesor stoi w kącie!

— Tylko proszę oszczędzić mi okropności. — prosi Kowalska Cyganke wróżką z fusów od kawy.
— W porządku. Będę wróżyła z bezkofeinowej...

Jasio do taty:
— Tato, jesteś odważny?
— Oczywiście!
— To przeczytaj, co mi napisał nau-czyteli w dzienniczku.

— Do pięćdziesiątego roku życia — mówi wróżka do Kowalskiego — będzie pan odczuwał dotkliwy brak pieniędzy.
— A potem?
— Potem się pan do tego przyzwyczai...

— Jasiu, czy w przyszłym tygodniu, zdołasz wreszcie poprawić tę pałę z fizyki? — pyta groźnie tata.
— Nie wiem, tatusiu. Jeszcze nie czytałem swojego horoskopu.

— Jasiu, jak mogłeś w ciągu dnia aż tyle napisać? — Wola burzona babcia.
— Bo ja dzisiaj wcześniej wstałem.

Aktywna „Eureka”

W związku z obchodami Światowego Dnia Bez Tytoniu Klub Kultury „Eureka” oraz III LO w Białej Podlaskiej zorganizowali imprezę plastyczną „Smak prawdziwej przygody”. Młodzież w sposób graficzny przedstawiła zdrowotne, społeczne i ekonomiczne skutki palenia. Oprócz tego zostały rozpowszechnione na Osiedlu Młodych ulotki o skutkach palenia.

6 czerwca w „Eurece” podczas imprezy „Bajkoland” rozstrzygnięto konkursy ogłoszone przez ten klub: IV regionalny konkurs literacko-plastyczny „Bajki, bajeczki...” oraz konkurs na lalkę teatralną. Na konkurs literacki wpłynęło 34 prace. I nagrodę otrzymało rodzeństwo ze SP nr 1 z Radzyna Podlaskiego – Tomasz i Kinga Lewandowscy za zbiór opowiadań „Bit i Bajt zwiędzają świat”, II nagrodę – Krzysztof Gicewicz z Białej Podlaskiej za opowia-

danie „Kosmiczna przygoda”, a II miejsce Olga Tarasiuk ze SP nr 2 z Łosic za bajkę „Jak Denek znalazł ojcu żonę”. Poza tym wyróżniono: Katarzynę Pawluczuk ze SP nr 1 z Łosic, Monikę Gomułę ze SP nr 1 z Łosic, Anię Klimaszewską ze SP nr 5 z Białej Podlaskiej i Anię Rucką ze SP nr 9 z Białej Podlaskiej.

Na konkurs plastyczny wpłynęło 135 prac. I miejsce ex-quo zdobyły: Sylwia Marecka i Sylwia Niczyporuk obydwie ze SP nr 5 z Białej Podlaskiej, II miejsce Grzegorz Wawrzyńczak ze SP nr 2 z Międzyrzecza Podlaskiego, III miejsce ex-quo Katarzyna Chuda z Malaszewicz i Ewelina Panas z Białki k/Radzyna. Ponadto wyróżniono: Martę Anioł z Kodnia, Barbarę Pawluczuk z Malaszewicz, Joannę Bereska ze Sławatycz i Agnieszka Multan z Piszczaca.

W konkursie na lalkę teatralną wpłynęło 43 prace. I miejsce zdobyła Ola Nowosielska ze Szkoły Podstawowej nr 1 w Białej Podlaskiej, II miejsce ex-quo Ewelina Hołubowicz i Agnieszka Kloc obydwie ze Szkoły Podstawowej nr 3 z Białej Podlaskiej, III miejsce ex-quo Katarzyna Baraniuk ze Szkoły Podstawowej nr 1 z Białej Podlaskiej i Ewelina Ebert z Białki k/Radzyna. Ponadto wyróżnienia otrzymali: Sylwia Skowrońska, Aneta Matejuk, Sylwia Rosińska wszystkie z Białki k/Radzyna oraz Ola Kamejsza, Aneta Cybul, Dorota Olesik, Ola Nowosielska, Magda Wasiek, Gabrysia Dziewa, Marta Prokopiuk wszystkie ze Szkoły Podstawowej nr 1 z Białej Podlaskiej.

Sponsorami imprezy byli: hurtownia książek „Skra”, księgarnie: „Wawo” i „Papyrus”. (a)

KONKURS PLASTYCZNY

„KAŻDE MIEJSCE MA SWOJĄ TRADYCJĘ...”

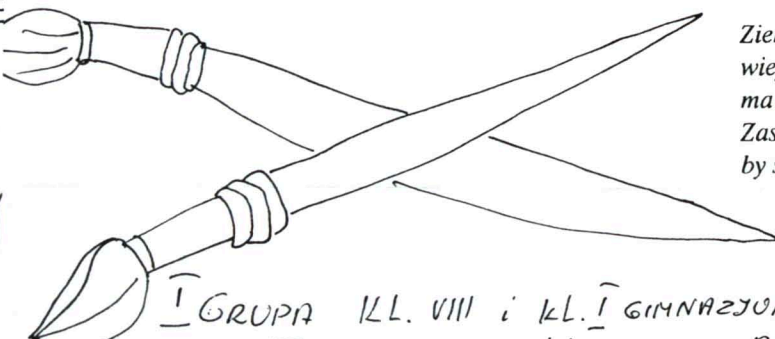

*Ziemia podlaska rolnicza,
wiejska w złocistych piaskach
ma odbłask szczęścia!
Zasypia nocą po dziennym trudzie,
by śnić, odpocząć i znów się budzić ...*

Krystyna Chojnacka - "Ziemia podlaska"

- I GRUPA KL. VIII i KL. I GIMNAZJUM
I MIEJSCE – HASIUK ARKADIUSZ KL. VIIIb
- II GRUPA KL. IV, V, VI
I MIEJSCE – TOMASZ SKIBIŃSKI KL. VIa
- III GRUPA FORMY PRZESTRZENNE
I MIEJSCE – KAMIL CHOMICZEWSKI KL. VIa



W ROKU SZKOLNYM 1999/2000
REDAGOWAŁ ZESPÓŁ W SKŁADZIE:

1. Ewa Szawarska
2. Elżbieta Łukaszenicz
3. MARTYNA ŚAWICKA
4. ANETA ZAGĄYSKA
5. KARDINA Ostapczuk
6. AGNIESZKA KOWALINSKA
7. Magdalena Denisiuk
8. Sylwia Sidonuk

ORAZ/p. H.P.

p. Barbara Jarocho

Dominik Kumięca

KOŃCZYMY NAUKĘ W SZKOLE
PODSTAWOWEJ. ROZSTAJEMY SIĘ
Z WAMI.

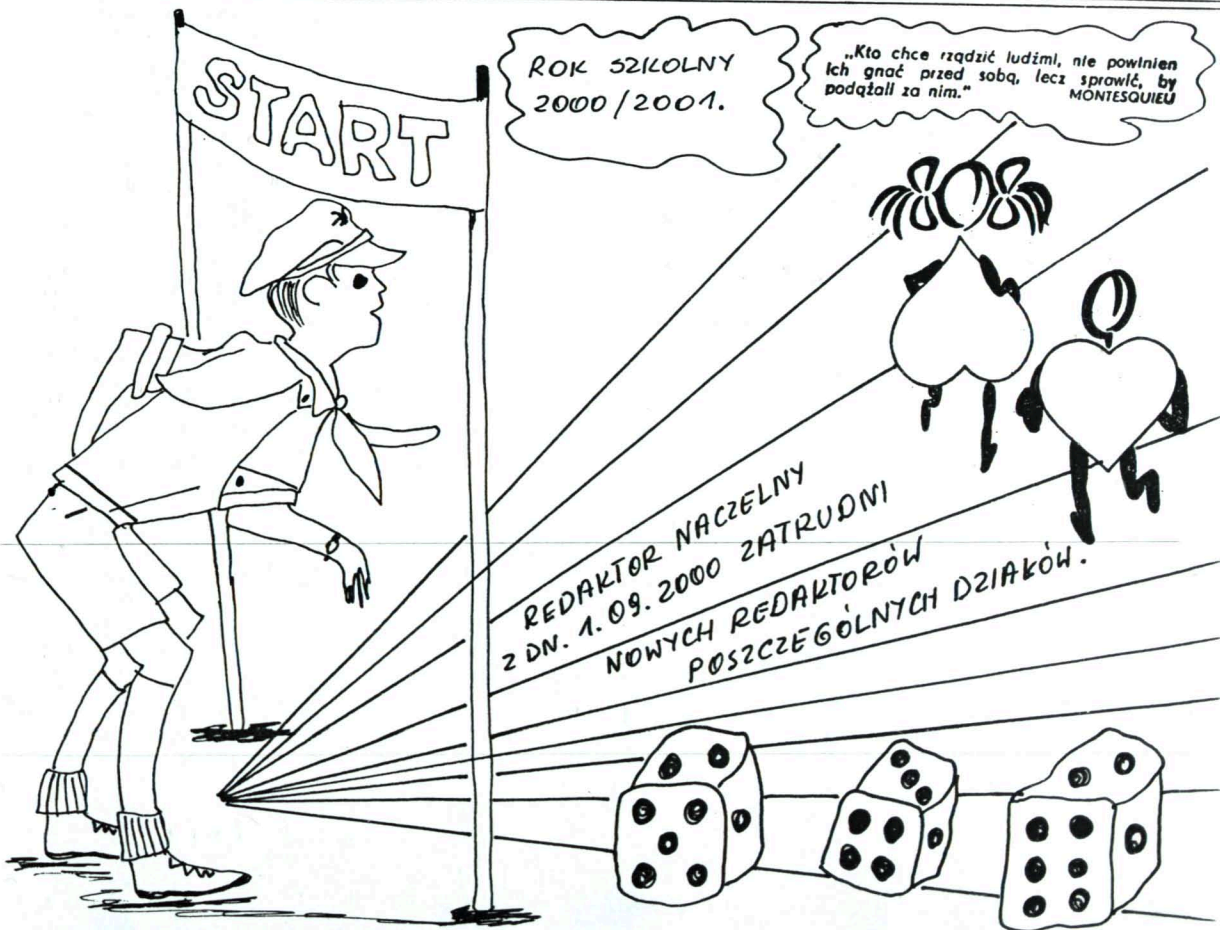

START

ROK SZKOLNY
2000/2001.

„Kto chce rządzić ludźmi, nie powinien
ich gnać przed sobą, lecz sprawić, by
podążył za nim.”
MONTESQUIEU

REDAKTOR NACZELNY
Z DN. 1. 09. 2000 ZATRUDNI
NOWYCH REDAKTORÓW
POSZCZEGÓLNYCH DZIAKÓW.