

# Stachpress

LISTOPAD NR 2 (9) 2011 R.



## WAŻNE TEMATY

- Przemijanie s. 3
- Stanisław Staszic - to brzmi dumnie s. 4
- Odznaczenia i medale Prezydenta Miasta s. 6

## W TYM NUMERZE

Festiwal fantastyki	2
Sprawozdanie ze Stasjonalistów	2
Kalendarz	10
Rozrywka	11
Filmowy miesiąc	12-13

## ŚWIĘTO PATRONA I ŚWIĘTO NIEPODLEGŁOŚCI

4 listopada 11 roku, w naszej szkole odbyła się uroczystość z okazji Święta Patrona oraz Dnia Niepodległości. W tym dniu świętowaliśmy nie tylko odzyskanie przez Polskę niepodległości, ale również wspominaliśmy naszego patrona - Stanisława Staszica.

c. d. na s. 5



## WYWIAD Z PANEM DYREKTOREM



(...) nauczyciele z IV szkole dają bardzo dużo. WILLO mają duże doświadczenie zawodowe, dydaktyczne, wychowawcze. Mają wiele inicjatyw i pomysłów związanych z życiem zewnętrznym szkoły. Posiadają wiedzę, która pozwala przygotować uczniów do matury. Swoim zapałem i zaangażowaniem pozytywnie kształtują wizerunek szkoły. Uczniom i całej

c. d. na s. 8 - 9  
oraz na stronie internetowej  
szkoły

## REDAKCJA GAZETKI

### Opiekun gazetki:

p. Beata Kuzko

### Udostępnianie sprzętu komputerowego:

p. Magdalena Nowosielska

p. Sebastian Biesiada

### Wydruk gazetki:

p. Jadwiga Łukjańczuk

p. Jarosław Jednas

### Oprawa graficzna:

Magdalena Czajka 3 B

Anita Daniluk 1 F

Krzysztof Sucharzewski 1 F

### Fotografia:

Paulina Musianek 3 B

Natalia Wasiluk 2 B

### Artykuły prasowe, sondaże, wywiady:

Magdalena Czajka 3 B

Vanessa Koczkodon 3B

Ewelina Syrczyk 3 B

Magda Szymańska 3 B

Agnieszka Kłonica 2 B

Patrycja Radzikowska 2 B

Sylwia Wolna 2 B

Weronika Frankiewicz 2 D

Aneta Moroz 1 E

Ewelina Niemirowska 1 E

### Rozrywka:

Maja Raczowska 3 B

### Adres redakcji:

Zespół Szkół Ogólnokształcących  
nr 4

IV LO im. Stanisława Staszica

ul. Akademicka 8

21-500 Biała Podlaska

e-mail: gazetka.staszic@gmail.com



## STASIONALIA 2 B

8.11.2011 r. o godzinie 10.50, w hali sportowej ZSO nr 4 odbyły się Stasionalia 2 B. Po wielu dniach ciężkiej pracy pod opieką wychowawcy, p. Justyny Kaliszewskiej - Łodygi. Uczniowie przedstawili swoje pomysły przed całą



społecznością szkolną. Przybyłym uczniom najbardziej spodobały się skecze przygotowane przez: Bartka Staniszewskiego (anioł), Piotra Łozowskiego (śmierć), Tomka Anisienia (śruba), Krystiana Chalimoniuka (dresiarz), Huberta Maksymiuka (szef klubu).

Nie zabrakło również konkursów z udziałem chętnych uczniów z widowni. W czasie przerw można było delektować się pysznościami z bufetu. Były to pierwsze Stasionalia w roku szkolnym 2011/2012.

Agnieszka Kłonica i Sylwia Wolna

## FESTIWAL FANTASTYKI „FALKON”

W dniach 10-13 listopada w Lublinie odbył się Ogólnopolski Festiwal Fantastyki „Falkon”. Jest to coroczny zlot fanów fantastyki, który tym razem również zgromadził wiele osób.

Tegoroczna impreza (już 12) przebiegała pod hasłem: „Bogowie przyjęli wyzwanie!” Główną tematyką konwentu byli bogowie (greccy, słowiańscy i nie tylko... ). W ciągu czterech dni odbywały się liczne prelekcje i konkursy o tematyce fantasy i science - fiction. Jak co roku, na konwent przybyli znani goście, głównie pisarze. Byli to m.in. Andrzej Pilipiuk, Dariusz Domagalski, Krzysztof T. Dąbrowski. Zjawił się również kanadyjski autor - Peter Walts. Jednym z większych bloków te był blok poświęcony „Wojnom” George’a Lucasa. Do jechali członkowie kilku organizacyjnych, aby prowadzić prelekcje na zane z gwiazdną sagą. Nie zabrakło reprezentantów największej organizacji spod znaku „Star Wars” - Członkowie tej grupy starali się „Falkon”, prezentując się w idealnych replikach kostiumów z „Wojen”.



matycznych „Gwiazdnym Lublina przyzacji fanow-tematy zwią- kło również niazacji kostiu- Legionu 501st. ubarwić nie dopraco- „Gwiazdnych

Podczas konwentu nie się nudzić. Po zapłaceniu akredytacji (pierwszego dnia do wejścia wytrwale stali w kolejce na dworze prawie godzinę, nie zważając na obniżającą się temperaturę); zaobraczkowaniu się plastikową (praktycznie niezdejmowalną) opaską można było korzystać z atrakcji „Falkonu” i dobrze się bawić przez wiele godzin.

W pięciu salach jednocześnie, prowadzone były wykłady o tak różnorodnej tematyce, z każdy mógł znaleźć coś dla siebie. Poza tym, każdy chętny mógł brać udział w licznych konkursach, grach RPG lub, po prostu mógł zwiedzać stoiska różnych wydawnictw książek i gier.

Atmosfera, promująca podczas tych kilku dni, była wspaniała. Wszystkich gości, uczestników i obsługę łączyła jedna, wspólna pasja - fantastyka. To sprawiło, że ten konwent (pierwszy, na którym byłem) stał się dla mnie niezapomnianym przeżyciem.

Paweł Puchala

## REFLEKSJE NAD PRZEMIJANIEM

Temat przemijania jest nam bliski szczególnie w listopadzie. Obchodząc Święto Zmarłych, zadajemy sobie wiele pytań o sens ludzkiego życia, zauważając tym samym jego kruchość. Kontemplując własną egzystencję, możemy natknąć się na artystów wszystkich epok, którzy nawiązując do motywów śmierci i przemijania, zostawili po sobie najróżniejsze dzieła, czyniące ich „nieśmiertelnymi”. Jak stwierdził Benjamin Franklin : „*Jeżeli chcecie, aby o was nie zapomniano po śmierci i zgniciu, to albo piszcie rzeczy warte czytania, albo czyńcie rzeczy warte napisania*”.

Początków przemijania należy doszukiwać się min. w Biblii, w Księdze Koheleta oraz filozofii starożytnej (Heraklit z Efezu). Motyw „vanitas” – popularny w średniowieczu i baroku motyw przemijania ukazuje zmienność, niedoskonałość i kruchość tego, co doczesne, podkreślając jednocześnie doskonałość życia wiecznego i spraw duchowych. Motyw ten jest wyraźnie ukazany właśnie we wspomnianej wcześniej Ks. Koheleta, w której to w nieodwracalny i stały porządek świata („*Nic nowego pod słońcem*”), wpisuje Kohelet życie ludzkie („*Marność nad marnościami i wszystko marność*”), chcąc w ten sposób przekazać nam, że to, co doczesne (dobra materialne, troski, a nawet cierpienie) jest marnością. Wszystko przemienie, a człowiek i tak nigdy nie zgłębi sensu istnienia, dlatego też powinien zaufać Bogu i oprzeć swe życie na wierze, by tym samym żyć godnie. Chciałabym wspomnieć tu również o Heraklicie z Efezu, który uznał, że obraz świata jest dynamiczny. Śmierć jednak oznacza narodziny drugich osób. Jak podsumowuje filozof, w ten sposób w przyrodzie trwa bezustanny ruch i stawanie się rzeczy („*Wszystko płynie*”).

Zachęcam więc do zagłębiania się w literaturę i refleksji na temat przemijania, ponieważ śmierć i cierpienie jest nieodłącznym elementem życia każdego z nas ...

Weronika Frankiewicz

*„Cokolwiek w sobie ma ten świat odmienny,  
Wszystko przemija jako jednodzienny  
Kwiat, który pięknie się rozwinie  
Rano,  
A w południe zgaśnie ...”*

*Szymon Zimrowic*



## STANISŁAW STASZIC - TO BRZMI DUMNIE

Zespół Szkół Ogólnokształcących nr IV, wcześniej tylko IV Liceum Ogólnokształcące, z dumą nosi imię wybitnego męża stanu, pisarza, filozofa i przyrodnika – Stanisława Staszica.

Nasz patron urodził się w 1755r. w Pile, a zmarł 20 stycznia 1826r. w Warszawie. Wyróżniał się wszechstronną i owocną działalnością w okresie Księstwa Warszawskiego i Królestwa Kongresowego. W 1779 roku przyjął święcenia kapłańskie. Od 1800 roku był członkiem Towarzystwa Przyjaciół Nauk. Tworzył jego program naukowy związany z potrzebami kraju. W latach 1808-1826 pełnił funkcję prezesa w.w towarzystwa. Między 1807 a 1812 rokiem był członkiem Izby Edukacyjnej oraz Dyrekcji Skarbu. Od 1810 do 1812 roku był członkiem Rady Stanu. W latach 1816-18 był jednym z głównych organizatorów Królewskiego Uniwersytetu Warszawskiego, autorem jego stanu i prezesem Rady Ogólnej. W 1824 roku utworzył plan powołania pierwszej polskiej uczelni technicznej. Wszystkie swoje dochody przeznaczał na cele społeczne. Staszic cieszył się w Warszawie dużą popularnością, był bohaterem licznych anegdot. Dzięki jego staraniom i hojnie ofiarowanym funduszom wzniesione zostały do dziś istniejące: Pałac Staszica oraz pomniki - Mikołaja Kopernika i ks. Józefa Poniatowskiego. Przeznaczył znaczne środki w swym testamencie na rzecz kilku warszawskich szpitali, na wydział lekarski Uniwersytetu Warszawskiego i Instytut Głuchoniemych oraz na budowę Domu Przytułku i Pracy przy ul. Wolskiej. Grób jego znajduje się przy dawnym kościele klasztornym Ojców Kamedułów na Bielanach.

To tylko kilka skromnych zdań wyrwanych z obfitej biografii Stanisława Staszica. Każdy z nas, uczniów IV LO, wie o wiele więcej, nie tylko z osobistej potrzeby poznania patrona, ale również dzięki gorliwym staraniom dyrekcji i pedagogów szkolnych o zachowanie pamięci oraz o stałe wspomnianie tej wspaniałej osobistości.

Pracownicy naszej placówki wzorowo wywiązują się ze szkolnego i moralnego obowiązku przybliżania uczniom sylwetki Stanisława Staszica. Najprostszym przykładem jest coroczny konkurs "**Nasz Patron** - Str. 4

**Stanisław Staszic**", organizowany dla wszystkich uczniów klas pierwszych. „Pierwszaki” dostają specjalne broszury biograficzne, w których opisane są najważniejsze informacje, których znajomość jest sprawdzana w formie testu przez opiekuna konkursu - p. Beatę Kuzko i członków jury, składających się z uczniów klas trzecich. Najlepiej napisane prace są oczywiście sownie nagradzane przez dyrekcję szkoły.

Jednakże sylwetka Staszica w naszej szkole, to nie tylko suche, pisemne sprawdzanie wiadomości, które ze względu na naturalną niechęć do sprawdzianów, nie kojarzą się wszystkim najlepiej. Bardzo popularną, nie tylko w kręgu społeczności uczniów, ale i nawet w obrębie całego miasta, formą wspomnienia patrona są tzw. „Stasionalia” - forma zabawy zaakceptowana przez dyrekcję szkoły, której opiekunem była p. Monika Karmasz, a obecnie funkcję tę pełni p. Anna Wojtiuk. Jest to nasz oryginalny pomysł na imprezę wewnątrzszkolną dający zabawę dla całej szkoły, przez cały rok szkolny. „Stasionalia” stały się już tradycją i miłą odskocznią od codziennej nauki. Na początku każdego roku szkolnego, uczniowie klas drugich losują kolejność występowania. Losowanie kolejności oznacza dokładnie to, na jaki miesiąc (od października do kwietnia), jaka klasa zostanie przydzielona. Po losowaniu uczniowie mają za zadanie w gronie klasy przygotowanie tematu przewodniego oraz scenariusza na jeden dzień w miesiącu do którego zostali wyznaczeni. Muszą zaplanować wystrój dolnego poziomu szkoły oraz przygotować we własnym zakresie mały, w pełni wyposażony bufet, w którym koledzy i koleżanki z pozostałych klas będą mogli spróbować własnoręcznie przez nich zrobionych, bądź własnoręcznie kupionych potraw. W owym dniu, na jednej godzinie lekcyjnej przedstawiają dla całej szkoły (obecność I i II klas jest obowiązkowa, niestety klasy maturalne są zależne od dobrej woli nauczycieli) małe przedstawienie, adekwatne do tematu przewodniego, w pełni przygotowane przez uczniów danej klasy. Wystrój oraz występ oceniane są przez specjalnie powołane jury, składające się z członków SU oraz grona pedagogicznego, któremu oczywiście bardzo trudno wkupić się w łaski ;). Uczniowie mogą wykazać się tutaj kreatywnością, zaangażowaniem oraz poczuciem humoru. „Stasionalia” są doskonałą okazją do zsolidaryzowania się klasy oraz odkrycia nowych

talentów. Impreza cieszy się ogromnym zainteresowaniem i aprobatą, a dodatkową atrakcją są wartościowe nagrody. Relacje ze „Stasionalii” możemy śledzić na naszej stronie internetowej oraz w szkolnej gazetce, do czego serdecznie zapraszamy.

Dyrekcja szkoły przygotowuje również co roku coś specjalnego dla uczniów szczególnie zasłużonych. Członkowie SU, uczniowie z najlepszymi wynikami edukacyjnymi, jak i sportowymi, członkowie wolontariatu bądź zasłużeni w inny sposób są wysyłani na interesujące wycieczki krajoznawcze pod mianem „Wycieczki Staszicowskiej”, organizowanej co roku przez p. Renatę Maj. Wypytowani uczniowie w nagrodę za pracę na rzecz szkoły dostają w bardzo dużym stopniu sponsorowaną możliwość zwiedzenia swojego kraju szlakiem Stanisława Staszica. W tym roku uczniowie mogli spędzić trzy dni w Krakowie i okolicach za bardzo dogodną cenę.

Sylwetka patrona naszej szkoły uwydatniana jest szczególnie na dniach otwartych. Z roku na rok, placówka IV LO przyciąga coraz więcej zainteresowanych gimnazjalistów, którzy w te dni mogą zobaczyć występy artystyczne przygotowane przez uczniów naszego liceum, pokazujących jakie talenty i zainteresowania rozwija nasza szkoła. Dni otwarte dają możliwość zapoznania się z murami szkoły oraz zadawania pytań uczniom, nauczycielom, którzy są zawsze przyjaźnie nastawieni.

Od kilkunastu lat wręczany jest medal „Mistrza Postawy Staszicowskiej”, przyznawany uczniom klas trzecich za wzorową postawę w ciągu wszystkich lat edukacji, godną naśladowania, przybliżoną sylwetce Stanisława Staszica. Przyznanie medalu typuje wychowawca klasy, SU, a zatwierdza dyrekcja szkoły, grono pedagogiczne, wychowawcy i SU, reprezentujący młodzież naszej szkoły.

IV liceum wspomina także Stanisława Staszica na akademiach, w gazetce szkolnej „Stachpress”, zjazdach absolwentów, ale i w zwykłym zachowaniu uczniów. Drugiego takiego liceum nie ma. My, uczniowie, jesteśmy wyjątkowi, ponieważ dostaliśmy szansę edukacji w wyjątkowej szkole. Każdy z nas napawa się radością z tego powodu i dumnie naśladuje postępowanie swojego patrona w każdym wykonanym geście. Stanisław Staszic to nie tylko patron, to autorytet każdego ucznia naszego liceum.

Magda Szymańska

## ŚWIĘTO PATRONA I DZIEŃ NIEPODLEGŁOŚCI

4 listopada 2011 roku, w naszej szkole odbyła się uroczystość z okazji Święta Patrona oraz Dnia Niepodległości. W tym dniu świętowaliśmy nie tylko odzyskanie przez Polskę niepodległości, ale również wspominaliśmy naszego patrona - Stanisława Staszica.

Podczas uroczystości zostały wręczone nagrody za trzy najlepsze miejsca w konkursie dla klas pierwszych, dotyczącym wiedzy o patronie szkoły. Dyrektor wręczył nagrody książkowe: Monika Steckiewicz - I miejsce; Martyna Michaluk - II miejsce i Aleksandra Oknińska - III miejsce. Na akademii odbyło się również ślubowanie klas pierwszych.

Ten ważny dzień zbagatelizowała duża ilość uczniów, co doprowadziło do niskiej frekwencji na akademii. Niektórzy, mimo swojej obecności, zlekceważyli święto narodowe, nie ubierając się na galowo.

Całość apelu została przygotowana w formie muzyczno - słownej. Za część oficjalną była odpowiedzialna p. Agnieszka Sawicka; za część muzyczną - p. Iwona Świdowska oraz p. Piotr Kalisz. Dekorację przygotowali uczniowie klasy 2 D pod kierunkiem p. Elżbiety Centkowskiej.

Wiersze recytowane przez uczniów p. Sawickiej wypływały z głębi ich dusz. Idealnie wczuwali się w swoje role. Orkiestra zagrała kilka patriotycznych utworów, a chór szkolny przybliżył nas do tych wydarzeń wokalnym akcentem.



Magdalena Czajka



Więcej zdjęć dostępnych na naszej stronie internetowej:

[www.staszicbiała.pl](http://www.staszicbiała.pl)



## FOTOREPORTAŻ Z ROZDANIA STYPENDIÓW I NAGRÓD PREMIERA (10 XI 2011)



Kronika szkolna nadzorowana przez uczennice klasy 2D:  
Magdalena Borowik i Klaudia Kowaleńko



Stypendium premiera wręczone uczennicy ZSO nr 4, Patrycji Roli  
z kl. 3 F



Patrycja Rola z dyrektorem ZSO nr 4 - Stanisław Romanowski

Więcej zdjęć dostępnych na naszej stronie internetowej:

[www.staszicbiała.pl](http://www.staszicbiała.pl)

## CIEKAWY WYPRACOWANIA TEGOROCZNYCH MATURZYSTÓW

Maturzyści mieli napisać pracę pisemną, dotyczącą „Granicy” Zofii Nałkowskiej. Pytanie brzmiało: Co wiesz o Justynie Bogutównie, Elżbiecie Bieckiej, Zenonie Ziembiewiczu i jego rodzicach. Przedstawiamy je w oryginale (bez poprawek błędów: stylistycznych, składniowych, ortograficznych itp.). Oto niektóre z nich, ocenione na „bardzo dobry inaczej” :-)

### NUMER 1

„Zenon to mężczyzna, duży, mocny, nie daje sobie w kaszę dmuchać.”

Paweł nr 1 z III B

### NUMER 2

„Justyna Bogutówna - Bohaterka utworu pod tytułem „Granica” autorstwa jakże wspaniałej poetki Zofii Nałkowskiej. Ma na imię Justyna, gdyż tak ochrzcili ją rodzice. Nazwisko z końcówką „ówna” wskazuje na to, iż jest jeszcze panną. Wraz z Zenonem jeździ na granicę polsko - ukraińską w celach handlowych i marketingowych.

Zenon - jest kolejnym bohaterem powieści „Granica” pióra Zofii Nałkowskiej. podobnie jak Justyna swoje imię otrzymał na sakramencie chrztu. Niestety nie jest znany mi jego nazwisko, co nie znaczy, że takowego nie posiada. Wraz z Justyną często udaje się na granicę polsko - ukraińską, również w celach zarobkowych.”

Paweł nr 2 z III B

### NUMER 3

„Elżbieta Wiecka - królowa polskiej sceny muzyki soul, główna bohaterka utworu „Granica”

Rodzice Zenona - zmarli tragicznie w wypadku samochodowym, mieli syna o imieniu Zenon.”

Bartek z III B

A oto przykład sprawdzianu ucznia klasy pierwszej, dotyczący wiedzy z literatury antycznej.

Tomek (Staś) z I F

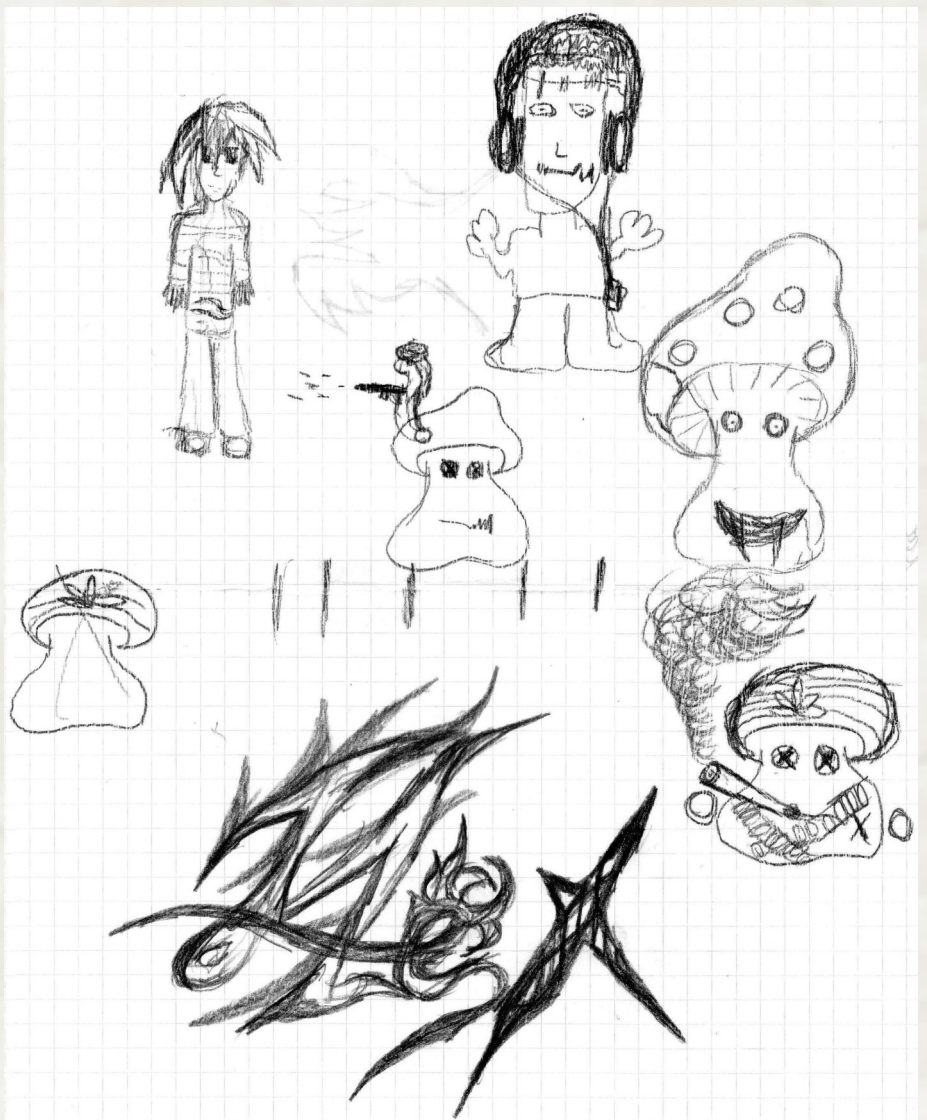

Humor z zeszytów szkolnych

„Makbet opierał się na mordzie.” (język polski)

„Jak się słyszy sygnał karetki, to trzeba szybko uciekać, żeby nas nie zabrali.” (PO)

„Chłop powoli bronował, bo kamienie wchodziły mu w zęby.” (język polski)

„W przyszłości zostanę ginekologiem, bo mam zamiłowanie w tym kierunku.” (biologia)

„Lekarz przed operacją myje ręce i pielęgniarki.” (biologia)

„Znak drogowy, z krową w żółtym trójkącie zabrania kierowcom picia mleka podczas jazdy.” (PO)

„W zimie należy dokarmiać leśne zwierzęta, aby były smaczne na wiosnę.” (biologia)

## WYWIAD Z DYREKTOREM SZKOŁY

**Redaktor:** Panie dyrektorze, proszę nam opowiedzieć, jakie są główne obowiązki pełnionej przez Pana funkcji?

**P. Stanisław Romanowski:** Obowiązki są bardzo rozległe... W paru zdaniach są to: kierowanie działalnością szkoły; reprezentowanie szkoły na zewnątrz; sprawowanie nadzoru pedagogicznego, a więc sprawowanie nadzoru nad procesem dydaktycznym i wychowawczym; sprawowanie opieki nad uczniami; stworzenia warunków wszechstronnego rozwoju w szkole; organizacja administracji szkolnej, obsługi gospodarczej, finansowej szkoły; zarządzanie środkami finansowymi; wszechstronna pomoc nauczycielom w rozwoju zawodowym; zapewnienie bezpieczeństwa uczniom.

**R: Jaka jest różnica pomiędzy pracą w administracji rządowej, a pracą w szkole?**

**P. S. R.:** Jest zasadnicza różnica. Administracja rządowa pełni inną rolę i funkcję niż szkoła. Zadania w administracji rządowej to m.in. reprezentowanie rządu w terenie. Sprawuje m. in. funkcję nadzorczą i kontrolną wobec samorządu. Jest to raczej tzw. praca biurowa. W prosty sposób mówiąc, jest to praca z określonymi dokumentami, ich analiza, ocena itd. Szkoła jest organizmem bardziej żywym, dynamicznym. Tutaj każdy dzień jest inny. Czasami trudno zaplanować kolejny dzień pracy. Szkoła ma całkiem inne zadania. Nauczyć i wychować.

**R: Jak ocenia Pan swoje osiągnięcia w edukacji młodzieży?**

**P. S. R.:** To nie mi oceniać. Raczej trzeba patrzeć, jak inni nas oceniają. To należy do uczniów, rodziców. Czy są zadowoleni z pracy nauczyciela? Mogę się pochwalić pewnymi osiągnięciami. Wiele lat byłem nauczycielem, wychowawcą, uczyłem historii, WOSu... Kilkoro moich uczniów miało osiągnięcia w olimpiadach historycznych, konkursach. Wielu uczniów zdało bardzo dobrze maturę z historii, czy z WOSu, co pozwoliło im się dostać na planowane kierunki studiów. Myślę, że sprawdzałem się chyba jako wychowawca. Nie miałem z uczniami szczególnych problemów wychowawczych. Sądzę, że miałem jakiś wkład w to, że stali się wartościowymi jednostkami, dobrze radzącymi sobie w życiu, np. zawodowym, społecznym.

**R: Ile godzin spędza Pan przeciętnie w szkole?**

**P. S. R.:** Różnie. Przeciętnie 9, 10 godzin.

**R: Ile lat pracuje Pan w zawodzie nauczyciela?**

**P. S. R.:** To było tak dawno, że już daty mogą się mylić. W zawodzie nauczyciela zacząłem pracować w 1992 roku, czyli dziewiętnaście lat.

**R: Jak układa się współpraca z gronem pedagogicznym?**

**P. S. R.:** Dobrze!

**R: Jakie cechy szczególnie Pan ceni w nauczycielach?**

**P. S. R.:** Żeby być nauczycielem trzeba posiadać szczególne cechy, lubić młodzież oraz ludzi. Musi to być służba drugiemu człowiekowi. Lubię gdy nauczyciele nie traktują pracy w szkole jako rodzaj pewnego obowiązku. Czasem jest dla nich drugim domem, któremu poświęcają dużo czasu, dużo zaangażowania emocjonalnego, gdzie przeżywają to wszystko, co się w niej dzieje. Los szkoły i uczniów leżą im na sercu. To jest czasami ciężkie, bo w zawodzie nauczyciela nie da się przepracować paru godzin, wyjść, zamknąć drzwi i nie myśleć już o tym. Jest to praca, która bardzo absorbuje. Jest to zaangażowanie nie



tylko fizycznie ale i emocjonalne.

**R: Jakie ma Pan wymagania wobec nauczycieli, a jakie wobec uczniów?**

**P. S. R.:** Pewne wymagania wobec nauczycieli są ustalone przez prawodawców. Sam osobiście oczekuję obowiązkowości, samodzielności, inicjatywy, aby nauczyciele to, co robią traktowali poważnie, z pasją, szukali rozwiązań jak najlepszych dla uczniów. Aby ciągle się doskonalili, nigdy nie stali w miejscu. Od uczniów wymagam, aby byli poszukiwaczami. Wymagam odpowiedniej postawy etycznej, sposobu zachowania i bycia, reprezentowanie pewnego poziomu kultury. Aby dążyli do rozszerzania swojej wiedzy, do osiągnięcia sukcesu jakim w szkole średniej jest zdanie matury z wynikiem bardzo dobrym. Żeby stawiali sobie coraz wyższe cele i konsekwentnie dążyli do ich realizacji.

**R: Wiadomo, że na kształtowanie się wizerunku liceum wpływa przede wszystkim praca nauczycieli. Jak docenia Pan ich wkład w życie szkoły?**

**P. S. R.:** Można powiedzieć, że nauczyciele z IV LO mają duże doświadczenie zawodowe, dydaktyczne, wychowawcze. Mają wiele inicjatyw i pomysłów związanych z życiem zewnętrznym szkoły. Posiadają wiedzę, która pozwala przygotować uczniów do matury. Swoim zapałem i zaangażowaniem pozytywnie kształtują wizerunek szkoły. Uczniom i całej szkole dają bardzo dużo. Widzę codziennie, jak bardzo przeżywają sukcesy i porażki uczniów. Bardzo mocno identyfikuję się ze szkołą, co bardzo dobrze wpływa na wizerunek szkoły.

**R: Czym jest dla Pana szkoła?**

**P. S. R.:** Szkoła jest dla mnie miejscem szczególnym. W społeczeństwie odgrywa wyjątkową rolę. To nie jest zwykłe miejsce pracy. Szkoła to miejsce gdzie młodzi ludzie kształtują swoje charaktery, postawy, zdobywają potrzebną im wiedzę. Jest czymś żywym. Ciągłe jest coś nowego. To miejsce ze specyficzną atmosferą... Jest w tym coś magicznego. Jest miejscem, gdzie tworzy się coś nowego. Kilkaset osób ciągle twórczo oddziałuje na siebie.

**R: Czy praca z młodzieżą sprawia Panu przyjemność?**

**P. S. R.:** Wielką. Lubię zawód nauczyciela. Jest to moja pierwsza praca zaraz po studiach. Sprawia mi ogromną satysfakcję i zadowolenie. W innym wypadku zmieniłbym zawód.

**R: Co zmieniłby Pan w nowej szkole?**

**P. S. R.:** Wiele nie trzeba zmieniać lecz należy doskonalić pracę, którą nauczyciele wykonują. Chciałbym dążyć do tego aby nie było większych problemów wychowawczych i aby wszyscy uczniowie dostawali promocje do klas wyższych. Chciałbym, aby była 100% zdawalności matury w pierwszym terminie majowym. Należy zwiększyć liczbę kół zainteresowań i innych zajęć dodatkowych. Koniecznie trzeba podtrzymać dobry klimat, wizerunek szkoły i dalej go umacniać.

**R: Czy łatwo było się Panu zaadaptować w nowym miejscu pracy?**

**P. S. R.:** Nie było czasu o tym myśleć. Moje początki zbiegły się z rozpoczęciem nowego roku szkolnego. Od razu rzuciłem się w wir pracy i obowiązków. Klimatyzacja przebiegła bardzo szybko. Spotkałem się z życzliwym przyjęciem grona pedagogicznego oraz pracowników szkoły... To pomogło w szybkim zaklimatyzowaniu się. Parę osób znałem wcześniej, dzięki temu także było łatwiej.

Z Panem Dyrektorem rozmawiały:  
Monika Gmur, Aleksandra Kanclerz i Sylwia Wolna

## LISTOPADOWE KALENDARIUM

Poniedziałek	Wtorek	Środa	Czwartek	Piątek	Sobota	Niedziela
	1 Wszystkich Świętych	2 Zaduszki	3 Święto Myśliwych	4	5	6 Międzynarodowy Dzień Zapobiegania Eksploatacji Środowiska Naturalnego podczas Wojen i Konfliktów Zbrojnych
7	8 Stasjonalia 2 B	9 Światowy Dzień Jakości; Międzynarodowy Dzień Walki z Faszyzmem i Antysemityzmem	10 Dzień Przewodników i Ratowników Górskich	11 Narodowe Święto Niepodległości	12 Dzień Drwala	13
14 Światowy Dzień Chorych na Cukrzycę; Dzień Seniora	15 Światowy Dzień Systemów Informatycznych; Święto Matki Bożej Ostrobramskiej - Matki Miłosierdzia; Światowy Dzień Rzucania Palenia	16 Międzynarodowy Dzień Tolerancji	17 Dzień Studenta; Święto Wina	18	19 Dzień Toalety	20 Dzień Uprzemysłowienia Afryki; Powszechny Dzień Dziecka; Światowy Dzień Pamięci o Ofiarach Wypadków Drogowych (ONZ)
21 Dzień Pracownika Socjalnego; Światowy Dzień Telewizji; Światowy Dzień Życzliwości i Pozdrowień	22	23 Stasjonalia 2 E (sprawozdanie będzie w wydaniu grudniowym)	24 Katarzynki; Dzień bez Futra	25 Światowy Dzień Pluszowego Misia; Międzynarodowy Dzień Eliminacji Przemocy wobec Kobiet	26	27
28	29 Dzień bez Kupowania; Dzień Podchorążego; Międzynarodowy Dzień Solidarności z Palestyńczykami	30 Andrzejki				

Ewelina Syrczyk

# ROZRYWKA

Krzyżówka dla uczących się języka angielskiego. Pytania są w języku angielskim, ale hasła wpisujemy PO POLSKU!

Hasło: -----

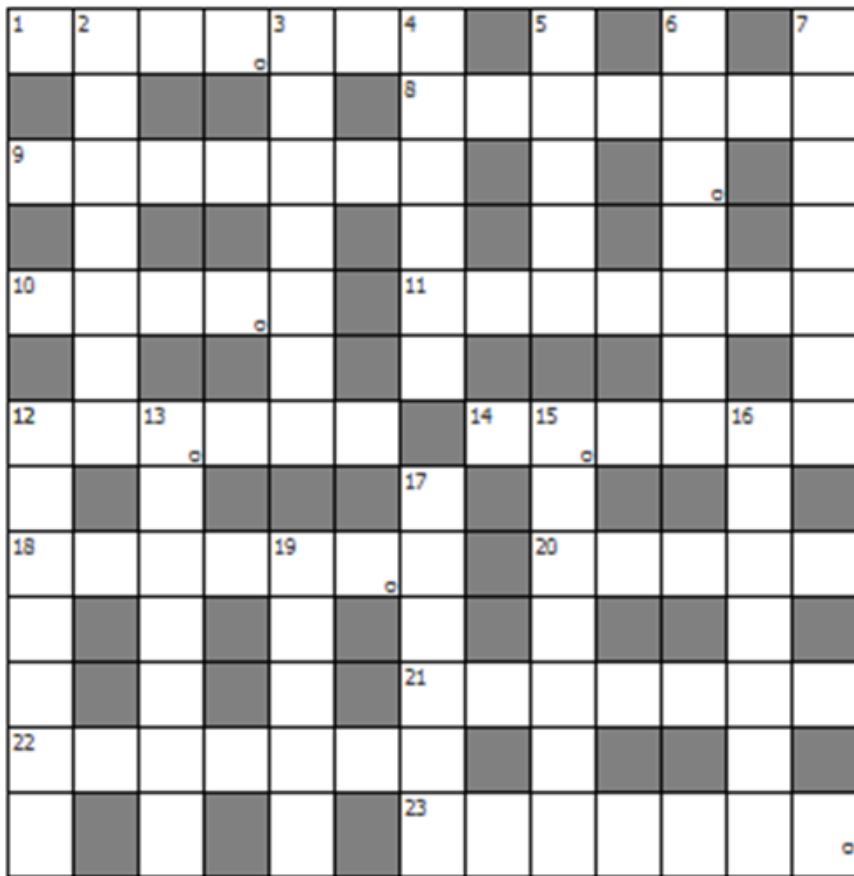

## Poziomo/Across

1. Sandwich
8. Suitcase
9. Flash Light, Torch
10. Rhinitis, Runny Nose or Arab Emirate
11. Bussines, Deal, Bargain
12. Zygote or Zygocyte
14. Car Crash
18. Sabotage
20. Veil or Veiltail
21. Pacific or Atlantic Flatfish (Hippoglossus stenolepis)
22. Anchor
23. A Chart, Plan, Scheme, Drawing

## Pionowo/Down

2. Pineapples
3. Portrait
4. Damage, Out of Order
5. Love Affair
6. Twine, String
7. Appetizer
12. Money Give To Those In Need, Reliefs
13. Glass-case, Cabinet
15. A Women Who Is On An Opposing Side In A Game, Competitor
16. Shell or Crust
17. A Muslim Holy War, Crusade Or Struggle
19. Waist or A Pack Of Playing Cards

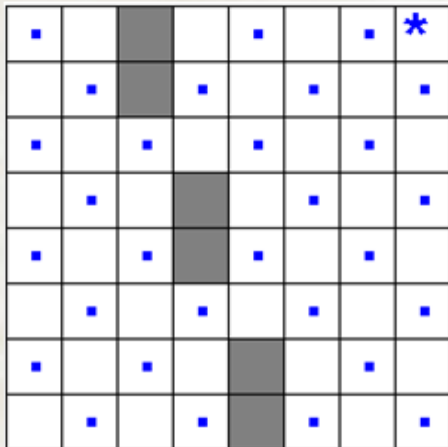

## Droga ogrodnika

Rysunek przedstawia plan niewielkiego sadu, w którym rosną jabłonie (oznaczone na rysunku kropkami). Ogrodnik okopywał kolejno wszystkie drzewa. Zaczął od kratki oznaczonej gwiazdką i szedł po kolei przez wszystkie - zarówno zajęte przez jabłonie, jak i puste, przechodząc przez każdą tylko raz i nie przeskakując żadnej z nich. Opuszczał przy tym szare kratki, ponieważ oznaczają one miejsca zajęte przez budynki. Zaznacz drogę ogrodnika.

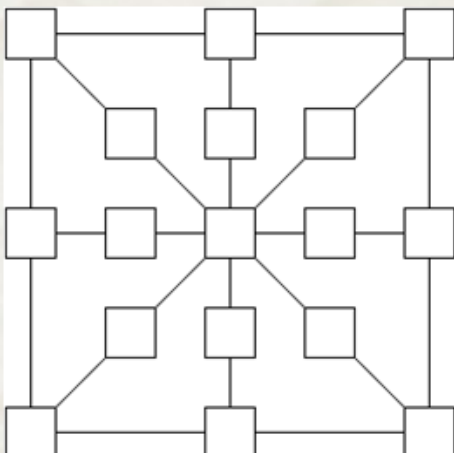

## Rozmieszczenie Liczb

Mamy następujące liczby: 20, 20, 20, 20, 20, 15, 15, 15, 15, 10, 10, 10, 5, 5, 5, 5, 5, 5. Wypełń nimi kwadraty narysowanej figury w ten sposób, aby ich sumy wzdłuż wszystkich linii prostych zaznaczonych na rysunku równały się 55.

## Sprawa karna

Nauczycielce szkoły podstawowej w stanie Nowy Jork zginęła portmonetka. Mogło ją ukraść tylko jedno z pięciorga dzieci: Lilian, Juliet, David, Teo lub Margaret.

W czasie śledztwa każde z tych dzieci złożyło 3 zeznania:

LILIAN:

- 1) nie wzięłam portmonetki;
- 2) nigdy w życiu niczego nie ukradłam;
- 3) zrobił to Teo.

JULIET:

- 1) nie wzięłam portmonetki;
- 2) mój ojciec jest dość zamożny, więc mam własną portmonetkę;
- 3) Margaret wie, kto to zrobił.

DAVID:

- 1) nic nie wiem o kradzieży;
- 2) nie znalazłem Margaret przed zapisaniem się do szkoły;
- 3) zrobił to Teo.

TEO:

- 1) jestem niewinny;
- 2) zrobiła to Margaret;
- 3) Lilian kłamie, twierdząc, że ja ukradłem portmonetkę.

MARGARET:

- 1) nie wzięłam portmonetki nauczycielki;
  - 2) zawiła w tym Juliet;
  - 3) David może za mnie ręczyć, gdyż zna mnie od urodzenia.
- W czasie dalszego śledztwa każde z dzieci przyznało się, że ze złożonych trzech zeznań, tylko dwa są prawdziwe, a jedno fałszywe. Ustal, kto ukradł portmonetkę.

Maja Raczkowska

### BRACIA



## Bracia

Film oparty jest na duńskim filmie „Bracia” z 2004 roku. Tommy Cahill (Jake Gyllenhaal) pociesza rodzinę swojego brata, Sama (Tobey Maguire) - jego żonę, Grace (Natalie Portman) i ich dwie córki, Isabellę i Maggie - po jego zaginięciu na wyprawie wojennej. Sam przebywał na misji w Afganistanie i jest uważany za zmarłego. Między Tommy'm i Grace stopniowo rodzi się uczucie, które nie będzie miało szansy się rozwinąć, gdy sytuacja niespodziewanie się skomplikuje...

USA 2009, dramat, reż: Jim Sheridan, wyst: Natalie Portman, Tobey Maguire, Jake Gyllenhaal



## Charlie St. Cloud

Charlie St. Cloud (Zac Efron) to młody człowiek zagubiony w melancholijnym świecie wspomnień. Prześladowany przez widmo wypadku, w którym zginął jego młodszy brat. Zostaje zmuszony do porzucenia swych marzeń i planów. Kiedy do miasta powraca jego dawna szkolna koleżanka, Tess (Amanda Crew), w Charlie'm budzi się uczucie, którego za wszelką cenę starał się do siebie nie dopuszczać. Czy rozdarty między obietnicą złożoną swemu bratu, a miłością do Tess, będzie on zdolny do wyrwania się z pułapki własnych emocji?

USA, Kanada 2010, melodramat, reż: Burr Steers, wyst: Zac Efron, Amanda Crew, Charlie Tahan, Kim Basinger, Ray Liotta



## Czarny Łabędź

Nina (Natalie Portman) jest baleriną w jednym z najlepszych zespołów baletowych w Nowym Jorku. Panuje tam zimne wyrachowanie. Rozpoczyna się walka o główną rolę w „Jeziorku Łabędzim” - Odett, królowej łabędzi. Balerina będzie musiała grać zarówno „Białego Łabędzia”, jak i „Czarnego Łabędzia”. Nina pretenduje do roli tego pierwszego, ale czy będzie umiała pokazać pazurki i zostać tym drugim? Czas płynie, a Nina desperacko próbuje odnaleźć swoją ciemną stronę. Wtedy zauważa w zespole baletnicę podobną do niej. Ma na imię Lilly (Mila Kunis) i wygląda jak ona. Nie jest jednak jej wierną kopią.

USA 2010, dramat, psychologiczny, reż: Darren Aronofsky, wyst: Natalie Portman, Mila Kunis, Vincent Cassel, Winona Ryder



## Keith

Keith (Jesse McCartney) i Natalie (Elisabeth Harnois) spotykają się po raz pierwszy na lekcji chemii, kiedy to zostają partnerami do zajęć. Keith - biedny, tajemniczy chłopak, któremu na niczym nie zależy, nie ma nic do stracenia. Natalie - dziewczyna pochodząca z bogatej rodziny, gra w tenisa, uczy się bardzo dobrze, a to wszystko po to, żeby dostać się do dobrego college'u. Czy Keith zawróci Natalie w głowie i czy ona pozna jego tajemnicę, kończąc ze swoimi marzeniami?

USA 2008, melodramat, reż: Todd Kessler, wyst: Jesse McCartney, Elisabeth Harnois



## Miasto Śmierci

Lauren (Lopez), ambitna reporterka amerykańskiego dziennika, by awansować stara się rozwikłać tajemnicę gwałtów w robotniczej dzielnicy El Paso. Kiedy odkrywa, że jedna z ofiar przeżyła, stara się jej pomóc i zwykłe dziennikarskie śledztwo zaczyna zagrażać życiu obu kobietom. W sprawę angażuje się jej były narzeczony, reporter Alfonso Diaz (Banderas). Znalezienie sprawców zbrodni będzie tym bardziej niebezpieczne, kiedy dziennikarze odkryją, że padli ofiarami spisku policji, prawników i mieszkańców miasteczka.

Meksyk, USA, Wlk. Brytania 2006, dramat, kryminał, thriller, reż: Gregory Nava, wyst: Jennifer Lopez, Antonio Banderas, Kate del Castillo, Sonia Braga

## MELODRAMATY I DRAMATY

### Nostalgia anioła

Susie Salmon (Saoirse Ronan) zostaje brutalnie zgwałcona i zamordowana przez swojego sąsiada. To, co się dzieje po jej śmierci, obserwuje z nieba. Spoglądając w dół, snuje głosem czternastolatki powieść koszmarną, ale też pełną nadziei. Przez długie tygodnie po swojej śmierci Susie obserwuje życie, które toczy się już bez niej – przysłuchuje się pogłoskom na temat swojego zniknięcia, współczuje rodzicom, którzy ciągle wierzą, że córka się odnajdzie, obserwuje, jak ten, który ją zamordował, zaciera ślady zbrodni, widzi jak małżeństwo jej rodziców rozpada się, ojciec (Mark Wahlberg) obsesyjnie pragnie zemsty, a siostra staje się osobą zupełnie obcą.

USA, Nowa Zelandia, Wlk. Brytania 2009, dramat, reż: Peter Jackson, wyst: Saoirse Ronan, Mark Wahlberg, Rachel Weisz, Susan Sarandon, Stanley Tucci



### Nowe życie

Ben Garvey (Paul Walker) żyje spokojnie w Dallas u boku kochającej żony (Piper Perabo) i uroczej córeczki. Pewnego dnia jego brat, który właśnie wyszedł z więzienia, proponuje wspólny skok na laboratorium, w którym przechowywane jest 12 kg złota. Początkowo Ben odmawia, ale kiedy traci pracę, decyduje się na ten desperacki krok. Akcja kończy się tragicznie, giną ludzie, a Ben trafia do więzienia. Sąd skazuje go na karę śmierci poprzez śmiertelny zastrzyk. Jednak, ku swojemu zdziwieniu, zamiast wiecznego odpoczynku Ben otrzymuje... nowe życie. Budzi się jako dozorca w małym miasteczku, w stanie Oregon. Okazuje się, że dostał od losu drugą szansę – będzie mógł normalnie funkcjonować, o ile nigdy nie przekroczy granic miasta.

USA 2008, dramat psychologiczny, reż: John Glenn, wyst: Paul Walker, Piper Perabo, Lambert Wilson, Linda Cardellini, Malcolm Goodwin

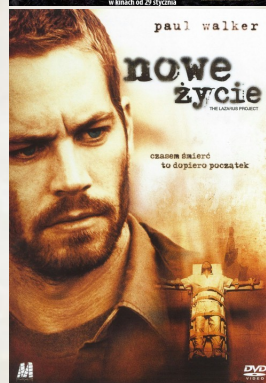

### Ostatnia piosenka

Życie siedemnastoletniej 'Ronnie' (Miley Cyrus) zostaje wywrócone do góry nogami po wstrząsającej informacji o rozwodzie rodziców i przeprowadzce ojca (Greg Kinnear) z Nowego Jorku na Tybee Island w Georgii. Trzy lata później bohaterka nadal czuje złość i alienuje się od rodziców. Matka (Kelly Preston) uważa, że najlepszym pomysłem dla córki, będzie wyjazd do ojca i spędzenie z nim lata. Ojciec Ronnie, były pianista i nauczyciel, wie-dzie spokojne życie pochłonięty tworzeniem dzieła sztuki, które stanie w centrum lokalnego kościoła. Film oparty na podstawie powieści Nicolas'a Sparks'a.

USA 2010, melodramat, reż: Julie Anne Robinson, wyst: Miley Cyrus, Liam Hemsworth, Greg Kinnear, Kelly Preston



### Przerwana lekcja muzyki

Ekranizacja powieści Susanny Kaysen. Akcja filmu dzieje się w latach sześćdziesiątych. Wrażliwość Susan (Winona Ryder) nie pozwala jej odnaleźć się w otaczającej ją rzeczywistości. Rodzice dziewczyny postanawiają wysłać córkę do lekarza, który zaleca jej pobyt w szpitalu psychiatrycznym. Wkrótce trafia na tamtejszy oddział dla nastolatek i zaczyna życie w całkiem innym świecie. Spędza tam prawie dwa lata, a w międzyczasie zaprzyjaźnia się z socjopatką Lisą (Angelina Jolie).

Niemcy, USA 1999, biograficzny, dramat, psychologiczny, reż: James Mangold, wyst: Angelina Jolie, Winona Ryder, Brittany Murphy, Jared Leto, Whoopi Goldberg



### Ucieczka w milczeniu

Film jest adaptacją powieści autorstwa Laurie Halse Anderson, o tym samym tytule, zrealizowaną w ramach kina niezależnego. Film opowiada o 13-letniej Melindzie Sordino (Kristen Stewart) dziewczynie w depresji, która stara się znaleźć sposób na poradzenie sobie z otaczającą ją rzeczywistością oraz wspomnieniami traumatycznych wydarzeń z przeszłości. Jej decyzja, aby nie dzielić się z nikim swoimi przeżyciami oraz zdusić w sobie wspomnienia spowodowała, że z popularnej i zdolnej dziewczyny, zmieniła się w osobę nieakceptowaną przez swoje środowisko. Narastające problemy z nauką tylko pogorszyły sytuację. Okazuje się, że jej ostatnim ratunkiem jest młody i ambitny nauczyciel, który dostrzega w niej ukryty potencjał.

USA 2004, dramat, reż: Jessica Sharzer, wyst: Kristen Stewart, Steve Zahn, Elizabeth Perkins, D. B. Sweeney





*Do zobaczenia w grudniu!*